



Министерство науки и высшего образования Российской Федерации
**федеральное государственное бюджетное
образовательное учреждение высшего образования
«Высшая школа народных искусств (академия)»**

Кафедра лаковой миниатюрной живописи

РЕКОМЕНДОВАНО

кафедрой

протокол № 1

от 30.08.2022

Заведующий кафедрой

_____ Ю.А. Бесшапошникова

УТВЕРЖДАЮ

Первый проректор

_____ С.Г. Сойников

30.08.2022

**РАБОЧАЯ ПРОГРАММА
дисциплины**

Основы проектирования и макетирования

Специальность: 54.05.02 Живопись

Специализация: Художник-живописец (церковно-историческая живопись)

Квалификация выпускника: Художник-живописец (церковно-историческая живопись)

Форма обучения: очная

Курсы: 2-6

Семестры: 3-11

Форма контроля: экзамен

Автор: Бесшапошникова Ю.А., к.п.н., зав. кафедрой лаковой миниатюрной живописи

Санкт-Петербург
2022

ОГЛАВЛЕНИЕ

Стр.

1. ОБЩАЯ ХАРАКТЕРИСТИКА РАБОЧЕЙ ПРОГРАММЫ ДИСЦИПЛИНЫ

1.1. Место дисциплины в структуре основной профессиональной образовательной программы

1.2. Цель и планируемые результаты освоения дисциплины

2. СТРУКТУРА И СОДЕРЖАНИЕ ДИСЦИПЛИНЫ

2.1. Объем дисциплины и виды учебной работы

2.2. Тематический план дисциплины

2.3. Содержание дисциплины

3. УСЛОВИЯ РЕАЛИЗАЦИИ ПРОГРАММЫ ДИСЦИПЛИНЫ

3.1. Учебно-методическое и информационное обеспечение дисциплины

3.2. Материально-техническое обеспечение дисциплины

4. ОБРАЗОВАТЕЛЬНЫЕ ТЕХНОЛОГИИ

5. КОНТРОЛЬ И ОЦЕНКА РЕЗУЛЬТАТОВ ОСВОЕНИЯ ДИСЦИПЛИНЫ

5.1. Оценочные материалы для текущего контроля и промежуточной аттестации по дисциплине

1. ОБЩАЯ ХАРАКТЕРИСТИКА РАБОЧЕЙ ПРОГРАММЫ ДИСЦИПЛИНЫ

1.1. Место дисциплины в структуре основной профессиональной образовательной программы

Рабочая программа дисциплины разработана на основе федерального государственного образовательного стандарта высшего образования – специалитет по специальности 54.05.02 Живопись, утвержденного приказом Министерства науки и высшего образования Российской Федерации от 13 августа 2020 г. № 1014.

Дисциплина (модуль) «Основы проектирования и макетирования» относится к обязательной части программы Б1.О.25, Блок 1, Дисциплины (модули), изучается на 2-6 курсах.

Для изучения данной дисциплины (модуля) необходимы знания, умения и навыки, формируемые предшествующими дисциплинами: Б1.В.01 «Копирование произведений лаковой миниатюрной живописи», Б1.О.26 «Техника темперной живописи и технология живописных материалов», : Б1.О.13 «Общий курс композиции».

Данная дисциплина изучается параллельно с дисциплиной Б1.В.03 «Особенности лаковой миниатюрной живописи (Палех, Мстера, Холуй), Б1.В.04 «Мастерство лаковой миниатюрной живописи», Б1.В.02 «Основы иконописи».

Дисциплина «Основы проектирования и макетирования» обеспечивает формирование следующих компетенций:

Наименование категории (группы) компетенций	Код и наименование компетенции	Код и наименование индикатора достижения компетенции (ИДК)
Универсальные компетенции		
Самоорганизация и саморазвитие (в т.ч. здоровьесбережение)	УК-6. Способен определять и реализовывать приоритеты собственной деятельности и способы ее совершенствования на основе самооценки и образования в течение всей жизни	ИДК.Б.УК-6.1. Использует инструменты и методы управления временем при выполнении конкретных задач, проектов, при достижении поставленных целей ИДК.Б.УК-6.2. Определяет приоритеты собственной деятельности, личностного развития и профессионального роста ИДК.Б.УК-6.3. Оценивает требования рынка труда и предложения образовательных услуг для выстраивания траектории собственного профессионального роста ИДК.Б.УК-6.4. Строит профессиональную карьеру и определяет стратегию профессионального развития
Общепрофессиональные компетенции и индикаторы их достижения		
Профессиональная ориентация	ОПК-1. способен собирать, анализировать, интерпретировать и фиксировать явления и образы окружающей действительности выразительными средствами изобразительного искусства и свободно владеть ими; проявлять креативность композиционного мышления	ИДК.С.ОПК-1.1. Создает креативные авторские произведения по собственному проекту
Авторские произведения искусства (их создание и последующее бытование в социальной среде)	ОПК-2. Способен создавать авторские произведения во всех видах профессиональной деятельности, используя теоретические, практические знания и навыки, полученные в процессе обучения	ИДК.С.ОПК-2.2. Выполняет авторский проект в материале

Наименование категории (группы) компетенций	Код и наименование компетенции	Код и наименование индикатора достижения компетенции (ИДК)
Основы художественного производства	ОПК-3. Способен использовать в профессиональной деятельности свойства и возможности художественных материалов, техник и технологий, применяемых в изобразительных и визуальных искусствах	ИДК.С.ОПК-3.1. Применяет художественные материалы, техники и технологии при создании произведений церковно-исторической живописи
Профессиональные компетенции, установленные организацией, и индикаторы их достижения		
Проектная деятельность по созданию художественных произведений в области церковно-исторической живописи	ПК-12. Способен создавать авторские художественно-графические проекты композиций	ИДК.С.ПК-12.1. Создает авторские художественно-графические проекты композиций

1.2. Цель и планируемые результаты освоения дисциплины

Целью дисциплины является: подготовить высококвалифицированного художника в области холуйской лаковой миниатюры, способного создавать высокохудожественные собственные (авторские) художественно-графические проекты, с учетом традиций холуйской лаковой миниатюрной живописи и новаторского поиска; ознакомление студентов с богатством и красотой форм изделий, применяемых для росписи в лаковой миниатюрной живописи.

Задачи:

изучение основ проектирования и макетирования произведений холуйской лаковой миниатюрной живописи;

освоение особенностей построения собственной художественно-графической композиции в графическом рисунке;

овладение навыками создания тоновых и цветовых эскизов;

освоение навыков создания собственной художественно-графической композиции в цвете с соблюдением традиций холуйской лаковой миниатюрной живописи;

освоение базовых знаний макетирования изделий лаковой миниатюрной живописи из папье-маше.

В рамках программы дисциплины обучающимися осваиваются знания, умения и владения:

Код компетенции	Код и наименование индикатора достижения компетенции (ИДК)	Планируемые результаты обучения по дисциплине		
		знать	уметь	владеть
УК-6. Способен определять и реализовывать приоритеты собственной деятельности и способы ее совершенствования на основе самооценки и образования в течение всей жизни	ИДК.Б.УК-6.1. Использует инструменты и методы управления временем при выполнении конкретных задач, проектов, при достижении поставленных целей ИДК.Б.УК-6.2. Определяет приоритеты собственной деятельности, личного развития и	– основы планирования и самоорганизации профессиональной траектории с учетом особенностей как профессиональной, так и других видов деятельности и требований рынка труда	– расставлять приоритеты профессиональной деятельности и способы ее совершенствования на основе самооценки; – планировать самостоятельную деятельность в решении профессиональных задач; – подвергать критическому анализу проделанную работу;	– навыками выявления стимулов для саморазвития; – навыками определения реалистических целей профессионального роста

	<p>профессионального роста ИДК.Б.УК-6.3. Оценивает требования рынка труда и предложения образовательных услуг для выстраивания траектории собственного профессионального роста ИДК.Б.УК-6.4. Строит профессиональную карьеру и определяет стратегию профессионального развития</p>		<p>– находить и творчески использовать имеющийся опыт в соответствии с задачами саморазвития</p>	
<p>ОПК-1. способен собирать, анализировать, интерпретировать и фиксировать явления и образы окружающей действительности выразительными средствами изобразительного искусства и свободно владеть ими; проявлять креативность композиционного мышления</p>	<p>ИДК.С.ОПК-1.1. Создает креативные авторские произведения по собственному проекту</p>	<p>– особенности сбора, анализа, интерпретации и фиксации явлений и образов окружающей действительности выразительными средствами изобразительного искусства; - методы креативного композиционного мышления</p>	<p>– собирать, анализировать, интерпретировать и фиксировать явления и образы окружающей действительности выразительными средствами изобразительного искусства; – применять методы креативного композиционного мышления</p>	<p>способностью собирать, анализировать, интерпретировать и фиксировать явления и образы окружающей действительности выразительными средствами изобразительного искусства и креативностью композиционного мышления; методами креативного композиционного мышления</p>
<p>ОПК-2. Способен создавать авторские произведения во всех видах профессиональной деятельности, используя теоретические, практические знания и навыки, полученные в процессе обучения</p>	<p>ИДК.С.ОПК-2.1. Проектирует авторские произведения в области церковно-исторической живописи</p>	<p>- способы работы над авторскими произведениями в области холуйской лаковой миниатюрной живописи, реализации проектной идеи изобразительными средствами</p>	<p>-разрабатывать проектную идею, основанную на концептуальном, творческом подходе к решению художественной задачи; -анализировать варианты применения и синтезировать набор возможных решений и научно обосновывать свои предложения</p>	<p>- навыками проектирования авторских произведений в области церковно-исторической живописи;</p>
<p>ОПК-3 Способен использовать в профессиональной деятельности свойства и возможности художественных материалов, техник</p>	<p>ИДК.С.ОПК-3.1. Применяет художественные материалы, техники и технологии при создании произведений церковно-</p>	<p>-свойства и возможности художественных материалов, техник и технологий, применяемых в холуйской лаковой миниатюрной живописи;</p>	<p>– определять цели и методы отбора художественных материалов, техник и технологий, применяемых в холуйской лаковой миниатюрной живописи;</p>	<p>– приемами анализа и обобщения информации о свойствах художественных материалов, о техниках и технологиях холуйской лаковой</p>

и технологий, применяемых в изобразительных и визуальных искусствах	исторической живописи	- принципы отбора художественных материалов и технологий, основанных на творческом подходе к поставленным задачам	- применять технологии и художественные материалы, определяемые творческим подходом к поставленным задачам	миниатюрной живописи; – навыками отбора художественных материалов; - навыками применения художественных материалов, техник и технологий, раскрывая их свойства и возможности
ПК-12 Способен создавать авторские художественно-графические проекты композиций	ИДК.С.ПК-12.1. Создает авторские художественно-графические проекты композиций	- методику создания художественно-графических проектов композиций в традициях холуйской лаковой миниатюрной живописи; - основные приемы работы с теоретическим, иллюстративным и другими материалами при создании произведений церковно-исторической живописи; - способы воплощения творческого замысла с помощью средств художественной выразительности	- создавать художественно-графические проекты композиций в традициях холуйской лаковой миниатюрной живописи; - работать с теоретическим, иллюстративным и другими материалами при создании произведений церковно-исторической живописи; - применять способы воплощения творческого замысла с помощью средств художественной выразительности	- методикой создания художественно-графических проектов композиций в традициях холуйской лаковой миниатюрной живописи; - приемами работы с теоретическим, иллюстративным и другими материалами при создании произведений церковно-исторической живописи; - методами воплощения творческого замысла с помощью средств художественной выразительности

2.2. Тематический план дисциплины

Наименование разделов и тем дисциплины	Семестр	Всего часов по плану	в том числе по видам учебной работы, включая самостоятельную работу обучающихся и трудоемкость (в часах)				Самостоятельная работа	Формы текущего контроля успеваемости; Форма промежуточной аттестации (по семестрам)
			Контактная работа преподавателя с обучающимися			Самостоятельная работа		
			Всего	из них				
				лекции	семинарские (практические занятия)			
Раздел I. Разработка авторских художественно-графических проектов	3-9							
Тема I.1. Разработка композиции архитектурного пейзажа с животным в стиле холуйской лаковой миниатюрной живописи.	3	180	108		108	72	Учебная задача или задание разработать художественно-графический проект	
Промежуточная аттестация	3						Экзамен	
Тема I.2. Разработка композиции с 2-3 фигурами человека в интерьере.	4	144	96		96	48	Учебная задача или задание разработать художественно-графический проект	
Промежуточная аттестация	4						Экзамен	
Тема I.3. Разработка композиции на литературную тему с включением фигур людей и животных.	5	144	108		108	36	Учебная задача или задание разработать художественно-	

Наименование разделов и тем дисциплины	Семестр	Всего часов по плану	в том числе по видам учебной работы, включая самостоятельную работу обучающихся и трудоемкость (в часах)				Самостоятельная работа	Формы текущего контроля успеваемости; Форма промежуточной аттестации (по семестрам)
			Контактная работа преподавателя с обучающимися			Самостоятельная работа		
			Всего	из них				
				лекции	семинарские (практические занятия)			
							графический проект	
Промежуточная аттестация	5						Экзамен	
Тема I.4. Разработка живописной композиции на религиозную тему.	6	108	96		96	12	Учебная задача или задание разработать художественно-графический проект	
Промежуточная аттестация	6						Экзамен	
Тема I.5. Разработка композиции на историческую тему.	7	108	108		108	-	Учебная задача или задание разработать художественно-графический проект	
Промежуточная аттестация	7						Экзамен	
Тема I.6. Разработка сложной многофигурной композиции.	8	108	84		84	24	Учебная задача или задание разработать художественно-графический проект	
Промежуточная аттестация	8						Экзамен	

Наименование разделов и тем дисциплины	Семестр	Всего часов по плану	в том числе по видам учебной работы, включая самостоятельную работу обучающихся и трудоемкость (в часах)				Самостоятельная работа	Формы текущего контроля успеваемости; Форма промежуточной аттестации (по семестрам)
			Контактная работа преподавателя с обучающимися			-		
			Всего	из них				
				лекции	семинарские (практические занятия)			
Тема I.7. Разработка сложной многоклеймовой композиции.	9	108	108		108		-	Учебная задача или задание разработать художественно-графический проект
Промежуточная аттестация	9							Экзамен
Раздел II. Основы конструирования и макетирования	10							
Тема II.1. Материал, форма, цвет предмета в лаковой миниатюрной живописи.	10	20	16		16		4	Учебная задача или задание выполнить чертеж, аксонометрическую проекцию, отмывку
Тема II.2. Макет. Виды макетов.	10	16	12		12		4	Учебная задача или задание выполнить макет изделия лаковой миниатюрной живописи
Промежуточная аттестация	10							Экзамен
Раздел III. Проектирование выпускной квалификационной работы.	11							Учебная задача или задание разработать

Наименование разделов и тем дисциплины	Семестр	Всего часов по плану	в том числе по видам учебной работы, включая самостоятельную работу обучающихся и трудоемкость (в часах)				Самостоятельная работа	Формы текущего контроля успеваемости; Форма промежуточной аттестации (по семестрам)	
			Контактная работа преподавателя с обучающимися			Самостоятельная работа			
			Всего	из них					
				лекции	семинарские (практические занятия)				
							художественно-графический проект		
Тема III.1. Разработка композиции на тему выпускной квалификационной работы.	11	144	120		120	24	Учебная задача или задание разработать художественно-графический проект		
Промежуточная аттестация	11						Экзамен		
Итого часов		1080	856		856	224			

2.3. Содержание дисциплины

Наименование разделов и тем дисциплины	Содержание учебного материала и формы организации деятельности обучающихся	Трудоемкость (час.)	Семестр	Коды компетенций и индикаторов достижения, формированию которых способствует элемент программы
Раздел I. Разработка авторских художественно-				

Наименование разделов и тем дисциплины	Содержание учебного материала и формы организации деятельности обучающихся	Трудоемкость (час.)	Семестр	Коды компетенций и индикаторов достижения, формированию которых способствует элемент программы
графических проектов				
Тема I.1. Разработка композиции архитектурного пейзажа с животным в стиле холуйской лаковой миниатюрной живописи.	Содержание учебного материала занятий лекционного типа	-	3	УК-6./ ИДК.Б.УК-6.1.;
	Не предусмотрено	-	3	ИДК.Б.УК-6.2.;
	Содержание учебного материала занятий семинарского типа (семинары, практические занятия, практикумы, лабораторные работы, коллоквиумы и иные аналогичные занятия)	106	3	ИДК.Б.УК-6.3.;
	<p>-Понятие «архитектурный пейзаж».</p> <p>-Особенности изображения архитектурного пейзажа с животным в стиле холуйской лаковой миниатюрной живописи.</p> <p>-Условно-декоративная переработка натуральных форм пейзажа, архитектуры, животного в графическом и цветовом решении.</p> <p>-Художественно-графический рисунок.</p> <p>-Схемы построения архитектурного пейзажа.</p> <p>-Способы выполнения задания – исполнение прямых линий: вертикальных, горизонтальных и наклонных, как на этапе графического исполнения, так и в технике темперной живописи.</p> <p>-Композиционное объединение деталей, элементов природы и архитектуры в единый пейзаж.</p> <p>-Плановость.</p> <p>-Выделение композиционного центра.</p> <p>-Цветовые эскизы не большого формата.</p> <p>-Художественно-творческий проект в цвете в натуральную величину.</p> <p>-Изучение и анализ архитектурного пейзажа с животными в художественных произведениях ведущих мастеров холуйской лаковой миниатюрной живописи (Н.И. Бабурина, Б.И. Киселёва, Н.Н. Денисова, Теплова С.В., Седова В.Н. и др.).</p> <p>-Требования, предъявляемые к разработке и качеству выполнения заданий.</p> <p>Практическое задание: Разработать композицию архитектурного пейзажа с животным в стиле холуйской лаковой миниатюрной живописи. Собрать теоретический и иллюстративный материал по заданной теме. Выполнить зарисовки (композиционных схем, архитектуры, элементов пейзажа, животных с работ выдающихся мастеров холуйской лаковой миниатюрной живописи и других необходимых источников).</p>	106	3	ИДК.Б.УК-6.4. ОПК-1 / ИДК.С.ОПК-1.1 ОПК-2. ИДК.С.ОПК-2.2. ОПК-3./ ИДК.С.ОПК-3.1. ПК-12./ ИДК.С.ПК-12.1

Наименование разделов и тем дисциплины	Содержание учебного материала и формы организации деятельности обучающихся	Трудоемкость (час.)	Семестр	Коды компетенций и индикаторов достижения, формированию которых способствует элемент программы
	<p>Разработать композиционные схемы. Детально проработать композиционную схему в заданном формате. Разработать орнамент для оформления композиции. Выполнить четкий графический рисунок. Разработать тоновые и цветовые эскизы маленького формата. Выполнить колористическое решение с детальной проработкой всех элементов композиции в натуральную величину. Обрамить живопись орнаментом. Оформить планшет согласно предъявляемым требованиям. Ключевые понятия: архитектурный пейзаж с животным, идея, кулисы, списанность живописи в фон изделия, орнаментальное оформление живописи, палаты, животное, горки, деревья, вода, облака, масштаб, ритм, пропорции, силуэт, композиционный центр, детальная проработка.</p> <ul style="list-style-type: none"> • Задачи: сформировать знания и умения в построении композиции архитектурного пейзажа с животным с детальной проработкой всех элементов композиции. <p>Овладеть знаниями и умениями научно-исследовательской работы при сборе необходимого материала по заданной теме. Изучить и проанализировать традиционные построения архитектурного пейзажа с животным в работах холуйских художников лаковой миниатюрной живописи. Соблюдать точность и тонкость всех деталей композиции. Постановка руки в выполнении четких и ровных линий. Инструменты и материалы: бумага формата А-4, карандаши простые, ластик, линейка, графья, пемза, калька, стакан, кусок ткани, темперные краски на яичной эмульсии, колонковые и беличьи кисти №0, №1, №2, №3, подставка, палитра. Иллюстративный материал: книги, альбомы, методические и иллюстративные пособия.</p>			
	Содержание самостоятельной работы обучающихся		3	
	<p>Подготовка к практическим занятиям: сбор теоретического и иллюстративного материала по теме «Архитектурный пейзаж с животным», подготовка необходимых инструментов и материалов, изучить, проанализировать собранный теоретический и иллюстративный материал, сформировать идею будущей композиции, включающей тему сюжета, ее художественного отображения, новаторство, традиционность, актуальность. вставка красок, вставка металла (имитации сусального золота, алюминия), подготовка картона для росписи (грунтовка, лакировка, пемзовка),</p>	72	3	

Наименование разделов и тем дисциплины	Содержание учебного материала и формы организации деятельности обучающихся	Трудоемкость (час.)	Семестр	Коды компетенций и индикаторов достижения, формированию которых способствует элемент программы
	перевод рисунка композиции на кальку и с кальки на картон, доработка заданий.			
Экзамен	Авторский художественно-графический проект композиции архитектурного пейзажа с животным	2	3	
Тема 1.2. Разработка композиции с 1-2 фигурами человека в интерьере.	Содержание учебного материала занятий лекционного типа	-		УК-6./ ИДК.Б.УК-6.1.; ИДК.Б.УК-6.2.; ИДК.Б.УК-6.3.; ИДК.Б.УК-6.4. ОПК-1 / ИДК.С.ОПК-1.1 ОПК-2. ИДК.С.ОПК-2.2. ОПК-3./ ИДК.С.ОПК-3.1. ПК-12./ ИДК.С.ПК-12.1
	Не предусмотрено	-		
	Содержание учебного материала занятий семинарского типа (семинары, практические занятия, практикумы, лабораторные работы, коллоквиумы и иные аналогичные занятия)	94	4	
	-Особенности изображения фигур людей в интерьере в традициях холуйской лаковой миниатюрной живописи. -Схемы построения интерьера с фигурами людей. -Условно-декоративная передача пространства в интерьере. -Композиционное объединение деталей, элементов интерьера и фигур людей. -Выделение композиционного центра. -Изучение и анализ творческих работ художников Холуя: В.Д. Пузанов-Молев «Иван Грозный принимает послов Ермака»; Н.И. Бабурин «Сказка о золотом петушке», «Три девицы под окном...», «Хуторок»; А.Я. Смирнов «Сказка о царе Салтане». Практическое задание: Разработать городскую архитектуру в пейзажном пространстве. Найти образное решение темы, определить ее содержание и пластическое решение. Собор теоретического и иллюстративного материала по заданной теме. Выполнить графические зарисовки, по заданной теме (композиционных схем, архитектуры, элементов пейзажа, с работ выдающихся мастеров холуйской лаковой миниатюрной живописи и других необходимых источников). Разработать собственную композиционную схему маленького формата. Детально проработать композиционную схему в заданном формате. Выполнить четкий графический рисунок. Разработать цветовые эскизы маленького формата. Выполнить колористическое решение с детальной проработкой всех элементов композиции в натуральную величину. Разработать орнамент для оформления композиции. Обрамить живопись орнаментом. Оформить планшет согласно предъявляемым требованиям.	94	4	

Наименование разделов и тем дисциплины	Содержание учебного материала и формы организации деятельности обучающихся	Трудоемкость (час.)	Семестр	Коды компетенций и индикаторов достижения, формированию которых способствует элемент программы
	<p>-Ключевые понятия (слова): художественный образ, интерьер, фигуры людей, композиционный центр, списанность живописи в фон изделия, орнаментальное оформление живописи, палаты, масштаб, ритм, пропорции, силуэт.</p> <p>-Задача: сформировать знания и умения в построении композиции интерьера с фигурами людей.</p> <p>Постановка руки в выполнении четких и ровных линий. Развить образное мышление.</p> <p>Изучить и проанализировать традиционные построения композиций с фигурами людей в интерьере в работах холуйских художников лаковой миниатюрной живописи.</p> <p>Инструменты и материалы: бумага формата А-4, карандаши простые, ластик, линейка, графья, пемза, калька, стакан, кусок ткани, темперные краски на яичной эмульсии, колонковые и беличьи кисти №0, №1, №2, №3, подставка, палитра. Иллюстративный материал: книги, альбомы, методические и иллюстративные пособия.</p>			
	Содержание самостоятельной работы обучающихся	48	4	
	Подготовка к практическим занятиям: сбор теоретического и иллюстративного материала по теме композиции с 1-3 фигурами человека в интерьере, подготовка необходимых инструментов и материалов, вставка красок, перевод рисунка композиции на кальку и с кальки на картон, доработка задания.	48	4	
Экзамен	Авторский художественно-графический проект композиции с 1-2 фигурами в интерьере	2	4	
Тема I.3. Разработка композиции на литературную тему с включением фигур людей и животных.	Содержание учебного материала занятий лекционного типа	-	5	УК-6./ ИДК.Б.УК-6.1.; ИДК.Б.УК-6.2.; ИДК.Б.УК-6.3.; ИДК.Б.УК-6.4. ОПК-1 / ИДК.С.ОПК-1.1 ОПК-2. ИДК.С.ОПК-2.2. ОПК-3./ ИДК.С.ОПК-3.1. ПК-12./ ИДК.С.ПК-12.1
	Не предусмотрено	-	5	
	Содержание учебного материала занятий семинарского типа (семинары, практические занятия, практикумы, лабораторные работы, коллоквиумы и иные аналогичные занятия)	106	5	
	-Особенности составления композиции на литературную тему, соблюдение основных требований. -Художественный образ литературных героев произведений в лаковой миниатюре. -Передача состояния и духа времени, отраженного в литературном произведении. -Образ героя произведения. -Схемы построения композиции на литературную тему. -Художественно-графический рисунок. -Цветовые эскизы не большого формата. -Художественно-творческий проект в цвете в натуральную величину.	106	5	

Наименование разделов и тем дисциплины	Содержание учебного материала и формы организации деятельности обучающихся	Трудоемкость (час.)	Семестр	Коды компетенций и индикаторов достижения, формированию которых способствует элемент программы
	<p>-Тематика произведений в холуйской лаковой миниатюре на литературную тему: В.А. Белов «Слово о полку Игореве»; А.М. Костерин «Сказание о Борке»; Б.И. Киселев «Гренада»; Б.К. Новоселов «Руслан и Людмила»; П.А. Митяшин «Поединок»; С.А. Мокин «Призыв Степана Разина»; Н.М. Швецов, «Хлестаков»; В.И. Фомин «Кому на Руси жить хорошо (по Н.Некрасову)»; А.М. Чугунов «Лойко и Рада (по М.Горькому)».</p> <p>Практическое задание: Разработать композицию на литературную тему. Найти образное решение темы, определить ее содержание и пластическое решение. Сбор теоретического и иллюстративного материала по заданной теме. Выполнить графические зарисовки, по заданной теме (композиционных схем, фигур человека в различных ракурсах и поворотах, архитектуры, элементов пейзажа, животных и орнаментов по заданной теме с работ выдающихся мастеров холуйской лаковой миниатюрной живописи и других необходимых источников). Разработать собственную композиционную схему маленького формата. Детально проработать композиционную схему в заданном формате. Выполнить четкий графический рисунок. Разработать цветные эскизы маленького формата. Выполнить колористическое решение с детальной проработкой всех элементов композиции в натуральную величину. Разработать орнамент для оформления композиции. Обрамить живопись орнаментом. Оформить планшет согласно предъявляемым требованиям.</p> <p>Ключевые понятия: уравновешенность, цветные пятна, композиционный центр. Задачи: сформировать навыки, знания и умения в разработке собственной творческой композиции на литературную тему. Развить образное мышление. Изучить и проанализировать работы художников холуйских лаковой миниатюрной живописи на заданную тему.</p> <p>Инструменты и материалы: бумага формата А-4, карандаши простые, ластик, линейка, графья, пемза, калька, стакан, кусок ткани, темпера краски на яичной эмульсии, колонковые и беличьи кисти №0, №1, №2, №3, подставка, палитра. Иллюстративный материал: книги, альбомы, методические и иллюстративные пособия.</p>			
	Содержание самостоятельной работы обучающихся	36	5	
	Подготовка к практическим занятиям: подбор необходимого иллюстративного и теоретического материала на литературную тему в электронном или письменном /наглядном варианте,	36	5	

Наименование разделов и тем дисциплины	Содержание учебного материала и формы организации деятельности обучающихся	Трудоемкость (час.)	Семестр	Коды компетенций и индикаторов достижения, формированию которых способствует элемент программы
	<p>изучить, проанализировать собранный теоретический и иллюстративный материал, сформировать идею будущей композиции, включающей тему сюжета, ее художественного отображения, новаторство, традиционность, актуальность.</p> <p>вставка красок, вставка металла (имитации сусального золота, алюминия), подготовка картона для росписи (грунтовка, лакировка, пемзовка), перевод рисунка композиции на кальку и с кальки на картон, доработка заданий.</p>			
Экзамен	Авторский художественно-графический проект композиции на литературную тему	2	5	

Тема I.4. Разработка живописной композиции на религиозную тему.	Содержание учебного материала занятий лекционного типа	-	6	
	Не предусмотрено	-	6	
	Содержание учебного материала занятий семинарского типа (семинары, практические занятия, практикумы, лабораторные работы, коллоквиумы и иные аналогичные занятия)	94	6	
	<p>-Характер и особенности построения композиции на религиозную тему. -Схемы построения композиции. -Художественно-графический рисунок. -Цветовые эскизы не большого формата. -Художественно-творческий проект в цвете в натуральную величину. -Композиционное объединение деталей, элементов природы и архитектуры в единый пейзаж. -Плановость. -Выделение композиционного центра. -Тематика произведений художников холуйского искусства: П.А. Митяшин «Троицын день», В.А. Белов «Андрей Рублев», Милюшина Т.Л. «Евдокия, замочи подол», Милюшина Т.Л. «Ильин день».</p> <p>Практическое задание: Разработать композицию на религиозную тему. Найти образное решение темы, определить ее содержание и пластическое решение. Собор теоретического и иллюстративного материала по заданной теме. Выполнить графические зарисовки, по заданной теме (композиционных схем, фигур человека в различных ракурсах и поворотах, архитектуры, элементов пейзажа, животных и орнаментов по заданной теме с работ выдающихся мастеров холуйской лаковой миниатюрной живописи и других необходимых источников). Разработать собственную композиционную схему маленького формата. По выбранной композиционной схеме детально проработать композиционную схему в заданном формате. Выполнить четкий графический рисунок. Разработать цветовые эскизы маленького формата. Выполнить колористическое решение с детальной проработкой всех элементов композиции в натуральную величину. Разработать орнамент для оформления композиции. Обрамить живопись орнаментом. Оформить планшет согласно предъявляемым требованиям.</p> <p>Ключевые понятия: религиозная тема, условность формы выражения, односюжетность, орнаментальность. Задачи: сформировать знания и умения в разработке собственной творческой композиции на религиозную тему. Развить творческое мышление. Изучить и проанализировать работы ведущих мастеров холуйских лаковой миниатюрной живописи на заданную тему.</p>	94	6	УК-6./ ИДК.Б.УК-6.1.; ИДК.Б.УК-6.2.; ИДК.Б.УК-6.3.; ИДК.Б.УК-6.4. ОПК-1 / ИДК.С.ОПК-1.1 ОПК-2. ИДК.С.ОПК-2.2. ОПК-3./ ИДК.С.ОПК-3.1. ПК-12./ ИДК.С.ПК-12.1

	Инструменты и материалы: бумага формата А-4, карандаши простые, ластик, линейка, графья, пемза, калька, стакан, кусок ткани, темперные краски на яичной эмульсии, колонковые и беличьи кисти №0, №1, №2, №3, подставка, палитра. Иллюстративный материал: книги, альбомы, методические и иллюстративные пособия.			
	Содержание самостоятельной работы обучающихся	12	6	
	Подготовка к практическим занятиям: подбор необходимого иллюстративного и теоретического материала на религиозную тему в электронном или письменном/наглядном варианте, изучить, проанализировать собранный теоретический и иллюстративный материал, сформировать идею будущей композиции, включающей тему сюжета, ее художественного отображения, новаторство, традиционность, актуальность.	12	6	
Экзамен	Авторский художественно-графический проект композиции на религиозную тему	2	6	
Тема 1.5. Разработка композиции на историческую тему.	Содержание учебного материала занятий лекционного типа	-	7	УК-6./ ИДК.Б.УК-6.1.; ИДК.Б.УК-6.2.; ИДК.Б.УК-6.3.; ИДК.Б.УК-6.4. ОПК-1 / ИДК.С.ОПК-1.1 ОПК-2. ИДК.С.ОПК-2.2. ОПК-3./ ИДК.С.ОПК-3.1. ПК-12./ ИДК.С.ПК-12.1
	Не предусмотрено	-	7	
	Содержание учебного материала занятий семинарского типа (семинары, практические занятия, практикумы, лабораторные работы, коллоквиумы и иные аналогичные занятия)	106	7	
	-Особенности составления композиции на историческую тему. -Художественные особенности трактовки исторического сюжета в миниатюрной живописи. -Схемы построения композиции на историческую тему. -Художественно-графический рисунок. -Цветовые эскизы не большого формата. -Художественно-творческий проект в цвете в натуральную величину. -Композиционное подчинение элементов центральному историческому действию. -Передача состояния и духа исторического времени. -Изучение и анализ творческих работ художников Холуя: С.А. Мокин «Призыв Степана Разина»; А.М. Костерин «Борис Годунов»; Морозов «За Русь», А.А. Смирнов «Осада русского города», Б.И. Киселев «Поле Куликово», «Гренада»; П.А. Митяшин «Поединок». Практическое задание: Разработать композицию на историческую тему. Найти образное решение темы, определить ее содержание и пластическое решение. Сбор теоретического и иллюстративного материала по заданной теме. Выполнить графические зарисовки, по заданной теме (композиционных схем, фигур человека в различных ракурсах и поворотах, архитектуры, элементов пейзажа, животных и орнаментов по заданной теме с работ выдающихся мастеров холуйской лаковой миниатюрной живописи и других необходимых источников). Разработать собственную композиционную схему маленького формата. Детально проработать композиционную схему в заданном формате. Выполнить четкий графический рисунок. Разработать цветовые эскизы маленького формата. Выполнить колористическое решение с детальной проработкой всех элементов композиции в натуральную величину.	106	7	

	<p>Разработать орнамент для оформления композиции. Обрамить живопись орнаментом. Оформить планшет согласно предъявляемым требованиям.</p> <p>Ключевые понятия: композиционный центр, условная передача, плановости.</p> <p>Задачи: сформировать знания и умения в разработке композиции на историческую тему. Развить образное мышление.</p> <p>Изучить и проанализировать работы художников холуйских лаковой миниатюрной живописи на заданную тему.</p> <p>Инструменты и материалы: бумага формата А-4, карандаши простые, ластик, линейка, краски темперные, акварельные, гуашь, колонковые и белычи кисти №0, №1, №2, №3, подставка, палитра, стакан для воды, тряпочка. Иллюстративный материал: книги, альбомы, методические и иллюстративные пособия.</p>			
		-	7	
		-	7	
Экзамен	Авторский художественно-графический проект композиции на историческую тему	2	7	
Тема 1.6. Разработка сложной многофигурной композиции.	Содержание учебного материала занятий лекционного типа	-	8	УК-6./ ИДК.Б.УК-6.1.; ИДК.Б.УК-6.2.; ИДК.Б.УК-6.3.; ИДК.Б.УК-6.4. ОПК-1 / ИДК.С.ОПК-1.1 ОПК-2. ИДК.С.ОПК-2.2. ОПК-3./ ИДК.С.ОПК-3.1. ПК-12./ ИДК.С.ПК-12.1
	Не предусмотрено	-	8	
	Содержание учебного материала занятий семинарского типа (семинары, практические занятия, практикумы, лабораторные работы, коллоквиумы и иные аналогичные занятия)	82	8	
	<p>-Особенности построения многофигурной композиций.</p> <p>-Композиционное подчинение главному действию.</p> <p>-Объединение композиционных элементов и выявление главного действия композиции.</p> <p>-Орнаментальное оформление.</p> <p>-Изучение и анализ художественно-творческих работ мастеров холуйской лаковой миниатюрной живописи с многофигурными композициями.</p> <p>Практическое задание: Разработать сложную многофигурную композицию. Найти образное решение темы, определить ее содержание и пластическое решение. Собрать теоретического и иллюстративного материала по заданной теме. Выполнить графические зарисовки, по заданной теме (композиционных схем, фигур человека в различных ракурсах и поворотах, архитектуры, элементов пейзажа, животных и орнаментов по заданной теме с работ выдающихся мастеров холуйской лаковой миниатюрной живописи и других необходимых источников). Разработать собственную композиционную схему маленького формата. Детально проработать композиционную схему в заданном формате. Разработать орнамент для оформления композиции. Выполнить четкий графический рисунок. Разработать цветовые эскизы маленького формата. Выполнить колористическое решение с детальной проработкой всех элементов композиции в натуральную величину. Обрамить живопись орнаментом.</p>	82	8	

	<p>Оформить планшет согласно предъявляемым требованиям.</p> <p>-Ключевые понятия (слова): многофигурная композиция, композиционный центр.</p> <p>-Задача: сформировать знания и умения в построении многофигурной композиции. Развить образное мышление.</p> <p>Изучить и проанализировать традиционные построения многофигурных композиций в работах холуйских художников лаковой миниатюрной живописи.</p> <p>-Инструменты и материалы: бумага формата А-4, карандаши простые, линейка, ластик, темперные краски на яичной эмульсии, колонковые и беличьи кисти №0, №1, №2, №3, стакан для воды, ветошь, палитра, подставка. Иллюстративный материал: книги, альбомы, методические и иллюстративные пособия.</p>			
	Содержание самостоятельной работы обучающихся	24	8	
	<p>Подготовка к практическим занятиям:</p> <p>сбор теоретического и иллюстративного материала к проектированию многофигурной композиции,</p> <p>изучить, проанализировать собранный теоретический и иллюстративный материал, сформировать идею будущей композиции, включающей тему сюжета, ее художественного отображения, новаторство, традиционность, актуальность.</p> <p>подготовка картона для росписи (грунтовка, лакировка, пемзовка).</p>	24	8	
Экзамен	Авторский художественно-графический проект сложной многофигурной композиции	2	8	
Тема 1.7. Разработка сложной многоклеимовой композиции	Содержание учебного материала занятий лекционного типа		9	УК-6./ ИДК.Б.УК-6.1.; ИДК.Б.УК-6.2.; ИДК.Б.УК-6.3.; ИДК.Б.УК-6.4. ОПК-1 / ИДК.С.ОПК-1.1 ОПК-2. ИДК.С.ОПК-2.2. ОПК-3./ ИДК.С.ОПК-3.1. ПК-12./ ИДК.С.ПК-12.1
	Не предусмотрено		9	
	Содержание учебного материала занятий семинарского типа (семинары, практические занятия, практикумы, лабораторные работы, коллоквиумы и иные аналогичные занятия)	106	9	
	<p>-Особенности построения многоклеимовой композиций.</p> <p>-Схемы построения многоклеимовой композиции.</p> <p>-Композиционное подчинение главному клейму.</p> <p>-Объединение композиционных элементов и выявление главного действия композиции.</p> <p>-Орнаментальное оформление.</p> <p>-Изучение и анализ работ художников холуйской лаковой миниатюрной живописи.</p> <p>Практическое задание:</p> <p>Разработать сложную многоклеимовую композицию.</p> <p>Найти образное решение темы, определить ее содержание и пластическое решение.</p> <p>Сбор теоретического и иллюстративного материала по заданной теме.</p> <p>Выполнить графические зарисовки, по заданной теме (композиционных схем, фигур человека в различных ракурсах и поворотах, архитектуры, элементов пейзажа, животных и орнаментов по заданной теме с работ выдающихся мастеров холуйской лаковой миниатюрной живописи и других необходимых источников).</p> <p>Разработать собственную композиционную схему маленького формата.</p> <p>Детально проработать композиционную схему в заданном формате.</p> <p>Разработать орнамент для оформления композиции.</p>	106	9	

	<p>Выполнить четкий графический рисунок. Разработать цветовые эскизы маленького формата. Выполнить колористическое решение с детальной проработкой всех элементов композиции в натуральную величину. Обрамить живопись орнаментом. Оформить планшет согласно предъявляемым требованиям. -Ключевые понятия (слова): многослойная композиция, ярусное изображение композиции. -Задача: сформировать знания и умения в построении многослойной композиции. Развить образное мышление. Изучить и проанализировать традиционные построения многослойных композиций в работах холуйских художников лаковой миниатюрной живописи. -Инструменты и материалы: бумага формата А-4, карандаши простые, линейка, ластик, temperные краски на яичной эмульсии, колонковые и белычи кисти №0, №1, №2, №3, стакан для воды, ветошь, палитра, подставка. Иллюстративный материал: книги, альбомы, методические и иллюстративные пособия</p>			
	Содержание самостоятельной работы обучающихся	-	9	
	Не предусмотрено	-	9	
Экзамен	Авторский художественно-графический проект сложной многослойной композиции	2	9	
Раздел II. Основы конструирования и макетирования			10	
Тема II.1. Материал, форма, цвет предмета в лаковой миниатюрной живописи.	Содержание учебного материала занятий лекционного типа		10	ОПК-3./ ИДК.С.ОПК-3.1.
	Не предусмотрено		10	
	Содержание учебного материала занятий семинарского типа (семинары, практические занятия, практикумы, лабораторные работы, коллоквиумы и иные аналогичные занятия)	16	10	
	-Папье-маше - материал, применяемый при изготовлении изделия лаковой миниатюрной живописи. -Классические и традиционные формы изделий лаковой миниатюрной живописи (шкатулки, коробочки, ларцы, баулы, пудреницы и другие). -Цвет изделия лаковой миниатюрной живописи. -Форма изделия. Соответствие формы и содержания в функциональном плане. -Композиционное построение формы. -Пропорциональное соответствие элементов формы, их взаимосвязь. -Выразительное качество цвета, масштабность, ритм, целостность. Практическое задание: Выполнить зарисовки форм изделий из папье-маше на листе А4. Выполнить чертеж простого изделия из папье-маше. Выполнить аксонометрическую проекцию простого изделия из папье-маше. Выполнить отмывку простого изделия из папье-маше.	16	10	

	<p>Ключевые понятия: чертеж, проекция, параллельная и аксонометрическая проекция, отмывка.</p> <p>Задача: сформировать знания и умения в выполнении зарисовок, чертежей, аксонометрической проекции, отмывки изделий из папье-маше.</p> <p>Изучить и проанализировать формы изделий из папье-маше.</p> <p>Инструменты и материалы: бумага формата А-4, карандаши простые, ластик, линейка, угольник, циркуль, транспортир, стакан, палитра, кусок ткани, тушь, акварельные или гуашевые краски, колонковые и беличьи кисти №2, №3, №4 подставка. Иллюстративный материал: книги, альбомы, методические и учебные пособия.</p>			
	Содержание самостоятельной работы обучающихся	4	10	
	Подготовка к практическим занятиям инструментов и материалов по теме «Материал, форма, цвет предмета в лаковой миниатюрной живописи», доработка заданий.	4	10	
Тема II.2. Макет. Виды макетов.	Содержание учебного материала занятий лекционного типа	-	10	ОПК-3./ ИДК.С.ОПК-3.1.
	Не предусмотрено	-	10	
	Содержание учебного материала занятий семинарского типа (семинары, практические занятия, практикумы, лабораторные работы, коллоквиумы и иные аналогичные занятия)	10	10	
	-Макетирование. Макет – как заключительный этап макетирования. -Технология изготовления макета и материалы, применяемые при работе над макетом. -Макет. Бумага и картон, как один из видов материалов, используемых в макетировании. -Преимущества и недостатки использования бумаги и картона при создании макета. -Последовательность выполнения макета. -Покрытие макета отделочными материалами. Придание изделию определённого характера при помощи цвета и фактуры. Отделочные материалы (покрытия): масляные краски, поливинилацетатные краски, темперные краски, цветная бумага или цветной картон, лаки. -Применение отделочного материала в макете. Практическое задание: склеить макет изделия из папье-маше. Покрыть макет отделочными материалами (поливинилацетатные, акриловые краски, гуашь, цветная бумага или цветной картон). Ключевые понятия: макетирование, макет, отделочные материалы. Задача: сформировать знания и умения в выполнении макета изделия из папье-маше. Инструменты и материалы: бумага формата А-4, картон, карандаши простые, ластик, линейка, угольник, циркуль, транспортир, ножницы, резак, клей ПВА/Момент, стакан, палитра, кусок ткани, поливинилацетатные, акриловые краски или гуашь, колонковые и беличьи кисти №3, №4, №5. Иллюстративный материал: книги, альбомы, методические и иллюстративные пособия.	10	10	
	Содержание самостоятельной работы обучающихся	4	10	
	Подготовка к практическим занятиям инструментов и материалов по теме «Макет. Виды макетов», доработка задания.	4	10	
Экзамен	Зарисовки форм изделий, чертеж, аксонометрическая проекция, отмывка, макет	2	10	

Раздел Проектирование выпускной квалификационной работы	III.			11	
Тема III.1. Разработка композиции на тему выпускной квалификационной работы	Содержание учебного материала занятий лекционного типа		-	11	УК-6./ ИДК.Б.УК-6.1.; ИДК.Б.УК-6.2.; ИДК.Б.УК- 6.3.; ИДК.Б.УК-6.4. ОПК-1 / ИДК.С.ОПК-1.1 ОПК-2. ИДК.С.ОПК-2.2. ОПК-3./ ИДК.С.ОПК-3.1. ПК-12./ ИДК.С.ПК-12.1
	Не предусмотрено		-	11	
	Содержание учебного материала занятий семинарского типа (семинары, практические занятия, практикумы, лабораторные работы, коллоквиумы и иные аналогичные занятия)		118	11	
	<p>Особенности выполнения выпускной квалификационной работы.</p> <ul style="list-style-type: none"> -Схемы построения многоклеймовой, многофигурной композиции. -Композиционное подчинение главному клейму. -Объединение композиционных элементов и выявление главного действия композиции. -Изучение и анализ выпускных квалификационных работ и работ художников холуйской лаковой миниатюрной живописи. -Требования, предъявляемые к разработке и качеству выполнения задания. <p>Практическое задание:</p> <ul style="list-style-type: none"> - Выбор темы дипломного проекта. - Изучить и проанализировать тему выпускной квалификационной работы. -разработать форму изделия, выполнить чертеж. - Сбор теоретического и изобразительного материала по выбранной теме. - Зарисовки по выбранной теме. - Выполнить композиционные схемы в небольшом формате. - Разработать рабочий вариант композиции выпускной квалификационной работы в графическом решении. <p>Ключевые понятия: графический рисунок, идея, композиция.</p> <p>Задача: обобщить навыки и умения, полученные при изучении специальных дисциплин.</p> <p>Инструменты и материалы: бумага формата А-4, карандаши простые, ластик, линейка.</p> <p>Иллюстративный материал: книги, альбомы, методические, учебные пособия, иллюстративный материал.</p>		118	11	
	Содержание самостоятельной работы обучающихся		24	11	
Подготовка к практическим занятиям: сбор теоретического и иллюстративного материала к проектированию многофигурной композиции, изучить, проанализировать собранный теоретический и иллюстративный материал, сформировать идею будущей композиции, включающей тему сюжета, ее художественного отображения, новаторство, традиционность, актуальность.		24	11		
Экзамен		Рабочий вариант композиции выпускной квалификационной работы в графическом решении.	2	11	

3. УСЛОВИЯ РЕАЛИЗАЦИИ ПРОГРАММЫ ДИСЦИПЛИНЫ

3.1. Учебно-методическое и информационное обеспечение дисциплины

Для реализации программы дисциплины библиотечный фонд ВШНИ имеет электронные образовательные и информационные ресурсы, рекомендуемые для использования в образовательном процессе:

Основная литература:

1. Максимович В.Ф., Александрова Н.М., Гусева П.В., Бесшапошникова Ю.А., Технология изготовления папье-маше. Монография / под науч. ред. В.Ф. Максимович. – Санкт-Петербург : Высшая школа народных искусств, 2016. – 131 с. Е(ВР)
2. Максимович В.Ф., Александрова Н.М., Гусева П.В., Бесшапошникова Ю.А. Конструирование и макетирование художественных изделий лаковой миниатюрной живописи из папье-маше / В.Ф. Максимович, Н.М. Александрова, П.В. Гусева, Ю.А. Бесшапошникова. – Санкт-Петербург.: Высшая школа народных искусств, 2016. – 68 с. (4,2 п.л.) Е(ВР)
3. Бесшапошникова Ю.А., Максимович В.Ф. Холуйская лаковая миниатюрная живопись. Работы студентов Высшей школы народных искусств (института) / Научная редакция В.Ф. Максимович. – Санкт-Петербург.: Высшая школа народных искусств, 2017. – 76 с., ил.

Дополнительная литература:

1. Альбедиль М.Ф. Русская лаковая живопись. Палех. Мстера. Федоскино. Холуй: / Альбедиль М.Ф. - Санкт-Петербург: Яркий город, 2007. - 304 с.
2. Бесшапошникова Ю.А. Художественно-стилистические особенности лаковой миниатюрной живописи: Палех, Мстера, Холуй. Учебное пособие для студентов, обучающихся по специальности «Живопись». / Бесшапошникова Ю.А., Борисова В.Ю., Завалей Д.В. Под научной редакцией Максимович В.Ф. – Санкт-Петербург.: 2018. -48., ил.
3. Бесшапошникова Ю.А., Максимович В.Ф. (под науч. ред.) Основы производственного мастерства. Учебно-методическое пособие: Художественная роспись (Холуйская лаковая миниатюрная живопись на папье-маше). – Санкт-Петербург.: Высшая школа народных искусств, 2014. – 42 с. Е(ВР)
4. Бесшапошникова Ю.А. Пропедевтика. Учебное пособие: Художественная роспись (Холуйская лаковая миниатюрная живопись на папье-маше) / Ю.А. Бесшапошникова, Е.П. Носова. – С Санкт-Петербург Пб. : Высшая школа народных искусств, 2014. – 72 с. : ил. Е(ВР)
5. Богуславская И. Я. Добрых рук мастерство: Произведения народного искусства в собрании Государственного Русского музея. - Ленинград, 1981
6. Гуляев В.А. Русские художественные промыслы 1920х годов. - Ленинград,1985
7. Завалей Д.В. Техника темперной живописи и технология живописных материалов. Учебное пособие для студентов специальности «Живопись», квалификации Художник-живописец (церковно-историческая живопись) / Д.В. Завалей. – Санкт-Петербург.: ВШНИ, 2016. – 38 с. (2,32 п.л.)
8. Искусство холуйской миниатюрной живописи: альбом / сост. Л.К. Розова. - изд. 2-е с доп. – Ленинград : "Художник РСФСР", 1975. - 119 с.
9. Каморин А. Лаковая миниатюра. Холуй. - 2-е изд. испр. и доп. - Санкт-Петербург: Интербук-бизнес, 2001. - 152 с.
10. Некрасова М. А. Русская лаковая миниатюра. Федоскино. Палех. Мстера. Холуй. Альбом антология. – Москва , 1994 - 235 с.
11. Некрасова, М.А. Сто лет спустя. Взгляд на перспективу // Народное искусство. Русская традиционная культура и православие. XVIII-XXI вв. Традиции и современность / Авт.-сост., научн. Ред. М.А. Некрасова. – Москва: Союз Дизайн, 2013. – С. 589-606. : ил.
12. Печкин М.Б. Вершина и корни. – Иваново, 2008
13. Пирогова Л.Л. Русская лаковая живопись XXI век: Альбом / Пирогова Людмила Леонидовна; Всероссийский музей декоративно-прикладного и народного искусства. – Москва: Интербук-бизнес, 2006. - 191 с.
14. Соловьёва Л.Н. Холуй. Лаковая миниатюрная живопись: Альбом. Парал. текст на англ.яз. - Москва: Интербук, 1991. - 239 с.
15. Традиционное прикладное искусство. Учебник. В 2-х частях. Часть 1 / Коллектив авторов: Анисимова С.Ю., Бесшапошникова Ю.А., Голубева А.Н., Завалей Д.В., Колобов В.Н., Лапина Ю.Е., Лапшина Е.А., Максимович В.Ф., Мочалова М.Н., Немеренко Н.Н., Носань Т.М., Пенушкина Н.В., Сайфулина Е.В., Салтанов М.А, Тихомиров С.А., Христолюбова Д.Ю., Юдина Е.В. / под науч. ред. В.Ф. Максимович. – Санкт-Петербург: Высшая школа народных искусств, 2015. – 250 с.
16. Традиционное прикладное искусство и образование. Работы студентов в Выставочном центре С.-Петербургского Союза художников. 1-12 сентября 2010 года. Общ. И науч. ред. Максимович В.Ф., Кузнецов Н.Г. – Санкт-Петербург.: Любавич, 2010 – 80 с.

17. Холуйское художественное училище имени Н.Н. Харламова: К 120-ти летию художественно-образовательной деятельности в п. Холуй / М.Б. Печкин. - Формула цвета, 2003. - 32 с.

Авторские методические разработки:

1. Максимович В.Ф., Александрова Н.М., Гусева П.В., Бесшапошникова Ю.А., Технология изготовления папье-маше. Монография / под науч. ред. В.Ф. Максимович. - Санкт-Петербург.: Высшая школа народных искусств, 2016. – 131 с. Е(ВР)
2. Максимович В.Ф., Александрова Н.М., Гусева П.В., Бесшапошникова Ю.А. Конструирование и макетирование художественных изделий лаковой миниатюрной живописи из папье-маше / В.Ф. Максимович, Н.М. Александрова, П.В. Гусева, Ю.А. Бесшапошникова. – Санкт-Петербург.: Высшая школа народных искусств, 2016. – 68 с. (4,2 п.л.) Е(ВР)
3. Бесшапошникова Ю.А., Максимович В.Ф. Холуйская лаковая миниатюрная живопись. Работы студентов Высшей школы народных искусств (института) / Научная редакция В.Ф. Максимович. – Санкт-Петербург.: Высшая школа народных искусств, 2017. – 76 с., ил.
4. Бесшапошникова Ю.А., Максимович В.Ф. (под науч. ред.) Основы производственного мастерства. Учебно-методическое пособие: Художественная роспись (Холуйская лаковая миниатюрная живопись на папье-маше). – Санкт-Петербург.: Высшая школа народных искусств, 2014. – 42 с. Е(ВР)
1. Бесшапошникова Ю.А. Художественно-стилистические особенности лаковой миниатюрной живописи: Палех, Мстера, Холуй. Учебное пособие для студентов, обучающихся по специальности «Живопись». / Бесшапошникова Ю.А., Борисова В.Ю., Завалей Д.В. Под научной редакцией Максимович В.Ф. – Санкт-Петербург.: Высшая школа народных искусств, 2018. – 49 с., ил.
5. Бесшапошникова Ю.А. Пропедевтика. Учебное пособие: Художественная роспись (Холуйская лаковая миниатюрная живопись на папье-маше) / Ю.А. Бесшапошникова, Е.П. Носова. – Санкт-Петербург. : Высшая школа народных искусств, 2014. – 72 с. : ил. Е(ВР)
6. Традиционное прикладное искусство. Учебник для бакалавров, обучающихся по направлению подготовки «Декоративно-прикладное искусство и народные промыслы». В 2-х частях. Часть 1 / Коллектив авторов: Анисимова С.Ю., Бесшапошникова Ю.А., Голубева А.Н., Завалей Д.В., Колобов В.Н., Лапина Ю.Е., Лапшина Е.А., Максимович В.Ф., Мочалова М.Н., Немеренко Н.Н., Носань Т.М., Пенушкина Н.В., Сайфулина Е.В., Салтанов М.А, Тихомиров С.А., Христолюбова Д.Ю., Юдина Е.В. / под науч. ред. В.Ф. Максимович. – Санкт-Петербург: Высшая школа народных искусств, 2015. – 250 с.

Базы данных, информационно-справочные и поисковые системы

1. kholuy.ru – Холуйская художественная фабрика лаковой миниатюры
2. kholuy-muzeum.ivn.muzkult.ru – официальный сайт Государственного музея холуйского искусства
3. palekh-kholui.com - ООО «Русская лаковая миниатюра»

Методические рекомендации по организации изучения дисциплины

Цель методических рекомендаций - обеспечить студенту специальности Живопись оптимальную организацию процесса изучения дисциплины, а также выполнения различных форм самостоятельной работы.

В ходе работы контролируются этапы разработки художественно-графического проекта, соблюдение технологического процесса росписи, качество работы и сроки выполнения заданий.

Особое внимание уделяется соблюдению художественного стиля холуйской лаковой миниатюрной живописи.

Студентам необходимо ознакомиться:

с содержанием рабочей программы дисциплины (далее - РПД), с целями и задачами дисциплины, ее связями с другими дисциплинами образовательной программы, с графиком консультаций преподавателей данной кафедры, формами аудиторной, практической и самостоятельной работы.

Программа дисциплины «Основы проектирования и макетирования» реализуется в процессе проведения практических занятий. Самостоятельная работа студентов консультируется и контролируется преподавателем. Выполненные задания рассматриваются и анализируются на экзамене (формат: демонстрационный просмотр), где коллегиальным путём оцениваются по пятибалльной шкале, с уточнением балльной оценки. Итоги просмотров с аргументацией полученных оценок обсуждаются со студентами на собрании кафедры.

Рекомендации по подготовке к практическим занятиям

Практические занятия по дисциплине «Основы проектирования и макетирования» строятся по принципу «от простого к сложному», от простых композиций к сложным многофигурным, многоклеймовым композициям. Все задания выполняются по заданному алгоритму.

Студентам следует до очередного практического занятия:

- подготовить необходимые инструменты и материалы;
- подготовить темперные краски на яичной эмульсии и твореный металл;
- приносить с собой необходимый иллюстративный материал;
- изучить и проанализировать собранный теоретический и иллюстративный материал;
- в начале занятий задать преподавателю вопросы по качеству и пригодности отобранного иллюстративного материала;
- все собственные разработки (зарисовки, композиционные схемы, тоновые, цветовые эскизы и др.) к художественно-творческому проекту необходимо сохранять и собирать в папку (профессиональный кейс). Данная папка будет представлена на итоговом просмотре.

Критерии подготовленности студентов к практическому занятию:

- ориентация в подготовленном теоретическом и иллюстративном материале;
- подготовленные необходимые инструменты и материалы для практического занятия;
- створенные темперные краски на яичной эмульсии и металл (имитация золота, алюминий);
- наличие вопросов к преподавателю по качеству и пригодности отобранного иллюстративного материала.

Методические рекомендации по работе с литературой

Любая форма самостоятельной работы студента (подготовка к практическому занятию) начинается с изучения соответствующей литературы как в библиотеке, так и дома.

К темам учебной дисциплины подобрана основная и дополнительная литература.

Основная литература - это учебники и учебные пособия.

Дополнительная литература - это альбомы, каталоги выставок лаковой миниатюрной живописи, сборники научных трудов, журнальные статьи, интернет ресурсы.

Рекомендации студенту:

- выбранный источник целесообразно внимательно просмотреть. В книгах следует ознакомиться с оглавлением, прочитать аннотацию и предисловие. Целесообразно ее пролистать, рассмотреть иллюстрации, приложения. Такое ознакомление позволит найти необходимый теоретический и иллюстративный материал. Если книга или журнал не являются собственностью студента, то целесообразно записывать название источника, автора, номера страниц, которые привлекли внимание. Это позволит быстро найти нужную информацию, иллюстративный материал

Выделяются следующие виды записей при работе с литературой:

Конспект - краткая схематическая запись основного содержания научной работы. Целью является не переписывание произведения, а выявление его логики, системы доказательств, основных выводов. Хороший конспект должен сочетать полноту изложения с краткостью.

Цитата - точное воспроизведение текста. Заключается в кавычки. Точно указывается страница источника.

Тезисы - концентрированное изложение основных положений прочитанного материала.

Резюме - наиболее общие выводы и положения работы, ее концептуальные итоги.

Записи в той или иной форме не только способствуют пониманию и усвоению изучаемого материала, но и помогают вырабатывать навыки ясного изложения в письменной форме тех или иных теоретических вопросов.

Веб-квестом называется специальным образом организованный вид самостоятельной исследовательской деятельности, для выполнения которой студенты осуществляют поиск информации в сети Интернет по указанным адресам. Они создаются для того, чтобы рационально использовать время самостоятельной работы студентов, быстро находить

необходимую разнообразную информацию, использовать полученную информацию в практических целях и для развития навыков критического мышления, анализа, синтеза и оценки информации.

-при работе с Интернет - источником целесообразно также сохранять необходимый теоретический и иллюстративный материал.

Требования к разработке художественно-творческого проекта:

- Поиск идеи, включающей тему сюжета, ее художественного отображения, эмоциональный строй декоративного образа, ритм композиции, колористическое решение, новаторство, традиционность, актуальность.
- Сбор теоретического и иллюстративного материала по заданной теме.
- Изучение и анализ работ художников холуйской миниатюрной живописи по заданной теме
- Анализ собранного материала.
- Выполнение зарисовок по выбранной теме (архитектуры, костюмов определенного периода, фигуры людей в различных ракурсах и поворотах, орнаментов, соответствующих выбранной теме).
- Разработка композиционной схемы (единое построение композиции) в маленьком формате. Отбор наилучшего варианта композиционной схемы осуществляется совместно с преподавателем.
- Выполнение композиционной схемы в заданном формате.
- Детальная проработка композиционной схемы в натуральную величину композиции. Определение масштаба, ритма и пропорций элементов композиции.
- Разработка орнамента.
- Выполнение итогового графического рисунка, выявляя главный сюжет или персонажей композиции.
- Выполнение тоновых эскизов небольшого формата и отбор наилучшего варианта тонового решения композиции. Отбор наилучшего варианта тонового решения осуществляется совместно с преподавателем.
- Выполнение цветowych эскизов небольшого формата. Количество эскизов определяется нахождением гармоничного цветового решения. Отбор наилучшего варианта колористического решения осуществляется совместно с преподавателем.
- Выполнение художественно-творческого проекта в цвете в натуральную величину на картоне (роскрышь, пропись, пробела, лессировки).
- Оформление орнаментом живописной части проекта.
- Оформление проекта на планшете.

Требования к оформлению планшета:

Планшет должен быть обтянут ватманом, при необходимости белый ватман можно тонировать, сделать рамку по краю планшета.

На планшете закомпоновать тоновые и цветowe эскизы, итоговый рисунок и цветowe решение композиции.

На планшете необходимо указать:

- название темы (проект на тему: «...»)
- ФИО преподавателя (в левом нижнем углу),
- ФИО студента (в правом нижнем углу),
- год выполнения проекта (в центре нижней части планшета),
- учебное учреждение (в центре нижней части планшета),

- вид лаковой миниатюрной живописи (в центре нижней части планшета).
Для подписи планшета необходимо подобрать шрифт соответствующий теме проекта.

Требования к конструированию и макетированию:

- выполнение набросков различных форм изделий из папье-маше на формате А-4,
- выполнение чертежа конструктивной формы изделия из папье-маше на формате А-4,
- чертеж оформить рамкой на расстоянии 5 мм от края листа.
- на чертеже указать фамилию и инициалы, курс, группу, наименование изделия, масштаб.
- выполнение аксонометрической проекции по размерам чертежа на формате А-4,
- выполнение отмывки по готовой аксонометрической проекции на формате А-4,
- выполнение картонного макета изделия из папье-маше по размерам чертежа (вырезать и склеить все детали изделия),
- выполнение окрашивания формы внутри красным цветом, а снаружи – черным или другим цветом макета изделия из папье-маше.

Самостоятельная работа студентов заключается в подготовке к практическим занятиям:

- подбор необходимого иллюстративного и теоретического материала в электронном или письменном/наглядном варианте,
- изучить, проанализировать собранный теоретический и иллюстративный материал,
- вставка красок,
- сформировать идею будущей композиции, включающей тему сюжета, ее художественного отображения, новаторство, традиционность, актуальность.
- вставка металла (имитации сусального золота, алюминия),
- подготовка необходимых инструментов и материалов,
- подготовка картона для росписи (грунтовка, лакировка, пемзовка),
- перевод рисунка композиции на кальку и с кальки на картон,
- доработка заданий.

При разработке композиции по заданной теме студенту необходимо осуществить самостоятельную исследовательскую работу для сбора, изучения теоретического и иллюстративного материала. Для ее выполнения студенты осуществляют поиск информации в сети Интернет по указанным адресам и другим, а также основной и дополнительной литературе подобранной для данной дисциплины.

Активная форма самостоятельной аудиторной и внеаудиторной работы - *Веб-квест*

Веб-квестом называется специальным образом, организованный вид самостоятельной исследовательской деятельности, для выполнения которой студенты осуществляют поиск информации в сети Интернет по указанным адресам.

Они создаются для того, чтобы рационально использовать время самостоятельной работы студентов, быстро находить необходимую разнообразную информацию, использовать полученную информацию в практических целях и для развития навыков критического мышления, анализа, синтеза и оценки информации.

3.2. Материально-техническое обеспечение дисциплины

Реализация программы дисциплины предполагает наличие:

Наименование специальных помещений и помещений для самостоятельной работы	Оснащенность специальных помещений и помещений для самостоятельной работы	Перечень лицензионного программного обеспечения. Реквизиты подтверждающего документа
<p>Учебная аудитория 402 - церковь, учебная аудитория, мастерская лаковой миниатюрной живописи и иконописи для проведения практических занятий, курсового проектирования, групповых и индивидуальных консультаций, текущего контроля и промежуточной аттестации, самостоятельной учебной, учебно-исследовательской и научно-исследовательской работы.</p> <p>Учебная аудитория 414, мастерская лаковой миниатюрной живописи и иконописи для проведения практических занятий, курсового проектирования, групповых и индивидуальных консультаций, текущего контроля и промежуточной аттестации, самостоятельной учебной, учебно-исследовательской и научно-исследовательской работы.</p>	<p>16 посадочных мест; рабочее место преподавателя; учебная мебель, мобильный мультимедиа комплекс (мультимедиа проектор NEC NP-V260XG2, экран на штативе, миникомпьютер, акустическая система), классная доска, учебно-наглядные пособия.</p> <p>Специализированное оборудование для копирования (световой стол, приспособление для выполнения орнаментов на кузовках шкатулок), учебные столы, стулья, учебно-наглядные пособия.</p> <p>Моноблок с подключением к сети Интернет, принтер, МФУ, интерактивная доска, информационная доска, специализированное оборудование для копирования, учебные столы, стулья, учебно-наглядные пособия.</p>	<p>Windows Professional 10 № лицензии 66443350 от 12.02.2016. Windows Professional 8.1 № лицензии 63580963 от 23.05.2014</p>

4. ОБРАЗОВАТЕЛЬНЫЕ ТЕХНОЛОГИИ

Аудиторные занятия по дисциплине проводятся в форме практических занятий.

Практическая работа: выполнение учебного задания.

При реализации программы дисциплины используются следующие образовательные технологии:

Наименование разделов и тем дисциплины	Вид занятия	Формы и методы интерактивного обучения	Кол-во часов
Раздел I. Разработка авторских художественно-графических проектов			
Тема I.1. Разработка композиции архитектурного пейзажа с животным в стиле холуйской лаковой миниатюрной живописи.	практическое занятие	Разработка художественно-графического проекта	180
Тема I.2. Разработка композиции с 1-2 фигурами человека в интерьере.	практическое занятие	Разработка художественно-графического проекта	144
Тема I.3. Разработка композиции на литературную тему с включением фигур людей и животных.	практическое занятие	Разработка художественно-графического проекта	144

Наименование разделов и тем дисциплины	Вид занятия	Формы и методы интерактивного обучения	Кол-во часов
Тема I.4. Разработка живописной композиции на религиозную тему.	практическое занятие	Разработка художественно-графического проекта	108
Тема I.5. Разработка композиции на историческую тему.		Разработка художественно-графического проекта	108
Тема I.6. Разработка сложной многофигурной композиции.	практическое занятие	Разработка художественно-графического проекта	108
Тема I.7. Разработка сложной многоклеймовой композиции.	практическое занятие	Разработка художественно-графического проекта	108
Раздел II. Основы конструирования и макетирования			
Тема II.1. Материал, форма, цвет предмета в лаковой миниатюрной живописи.	практическое занятие	Конструирование формы изделия лаковой миниатюрной живописи. Выполнение зарисовок, чертежа, аксонометрической проекции, отмывки	20
Тема II.2. Макет. Виды макетов.	практическое занятие	Макетирование формы изделия лаковой миниатюрной живописи.	16
Раздел III. Проектирование выпускной квалификационной работы.			
Тема III.1. Разработка композиции на тему выпускной квалификационной работы.	практическое занятие	Разработка художественно-графического проекта	144

5. КОНТРОЛЬ И ОЦЕНКА РЕЗУЛЬТАТОВ ОСВОЕНИЯ ДИСЦИПЛИНЫ

Промежуточная аттестация по дисциплине проводится в форме демонстрационного просмотра, на которые студент предоставляет оформленный планшет, на котором размещены тоновые и цветные эскизы, итоговый графический рисунок композиции и проект, выполненный в цвете; папку (профессиональный кейс) с наработанным материалом: зарисовки (графические, цветные) по заданной теме, зарисовки композиционных схем (либо оформлены на планшете), тоновые и цветные эскизы (либо оформлены на планшете), черновой графический рисунок, теоретический материал по заданной теме.

Для обучающихся инвалидов и лиц с ОВЗ (при наличии) форма промежуточной аттестации устанавливается с учетом индивидуальных психофизических особенностей (устно, письменно на бумаге, письменно на компьютере, в форме тестирования и т.п.) При необходимости осуществляется увеличение времени на подготовку к промежуточной аттестации, а также предоставляется дополнительное время для подготовки ответа в ходе промежуточной аттестации. Возможно установление индивидуальных графиков прохождения промежуточной аттестации.

Контроль и оценка качества освоения дисциплины осуществляются преподавателем в процессе проведения занятий практического типа, а также выполнения обучающимися самостоятельной работы.

Код компетенции	Код индикатора достижения компетенции (ИДК)	Формы и методы контроля и оценки	Критерии оценки (отлично, хорошо, удовлетворительно, неудовлетворительно, зачет, незачет)
<p>УК-6. Способен определять и реализовывать приоритеты собственной деятельности и способы ее совершенствования на основе самооценки и образования в течение всей жизни</p>	<p>ИДК.Б.УК-6.1. Использует инструменты и методы управления временем при выполнении конкретных задач, проектов, при достижении поставленных целей ИДК.Б.УК-6.2. Определяет приоритеты собственной деятельности, личного развития и профессионального роста ИДК.Б.УК-6.3. Оценивает требования рынка труда и предложения образовательных услуг для выстраивания траектории собственного профессионального роста ИДК.Б.УК-6.4. Строит профессиональную карьеру и определяет стратегию профессионального развития</p>	<p>Оценка в рамках текущего контроля: результатов разработки художественно-графического проекта; результатов конструирования и макетирования изделия лаковой миниатюрной живописи</p>	<p>РАЗДЕЛ 1. Не удовлетворительно выполненное учебное задание (композиция) не соответствует поставленной задаче по теме; композиция не передаёт содержание темы; линии прописи (графика) не читаемые или очень толстые; при выполнении работы не соблюдена технологическая последовательность; учебное задание (композиция) имеет ошибки компоновки изображения в заданном формате; грубый рисунок; живописное решение выполнено грубо, не аккуратно; грубая техника исполнения; не выражена идея композиции и художественный образ; полное или частичное отсутствие тоновых и цветowych эскизов; не оформлен планшет; отсутствие зарисовок; не соблюдение сроков выполнения задания.</p> <p>Удовлетворительно композиция не передаёт содержание темы (нет образа, не выявлена доминанта); линии прописи (графика) рваные, грубые, не выразительные; при выполнении работы частично не соблюдена технологическая последовательность; учебное задание (композиция) имеет ошибки компоновки изображения в заданном формате; грубый графический рисунок; не гармоничное колористическое решение; грубая техника исполнения; слабовыраженная идея композиции и художественный образ, тоновые и цветowe эскизы не разобраны по тону и цвету, в живописном решении использованы «грязные» цвета; планшет оформлен с нарушениями; отсутствие зарисовок; не соблюдение сроков выполнения задания.</p>
<p>ОПК-1. способен собирать, анализировать, интерпретировать и фиксировать явления и образы окружающей действительности выразительными средствами изобразительного искусства и свободно владеть ими; проявлять креативность композиционного мышления</p>	<p>ИДК.С.ОПК-1.1. Создает креативные авторские произведения по собственному проекту</p>	<p>Оценка в рамках текущего контроля: результатов разработки художественно-графического проекта; результатов конструирования и макетирования изделия лаковой миниатюрной живописи</p>	<p>Хорошо выполненное учебное задание (композиция) соответствует поставленной задаче по каждой конкретной теме;</p>

Код компетенции	Код индикатора достижения компетенции (ИДК)	Формы и методы контроля и оценки	Критерии оценки (отлично, хорошо, удовлетворительно, неудовлетворительно, зачет, незачет)
ОПК-2. Способен создавать авторские произведения во всех видах профессиональной деятельности, используя теоретические, практические знания и навыки, полученные в процессе обучения	ИДК.С.ОПК-2.1. Проектирует авторские произведения в области церковно-исторической живописи	Оценка в рамках текущего контроля: результатов разработки художественно-графического проекта; результатов конструирования и макетирования изделия лаковой миниатюрной живописи	композиция не передает в полной мере содержание темы (не прослеживается образ, не выявлена доминанта); линии прописи (графика) точные, чёткие, но не выразительные; при выполнении работы соблюдена технологическая последовательность; учебное задание (композиция) не имеет ошибок компоновки изображения в заданном формате; в художественно-графическом рисунке есть недочеты; колористическое решение проекта, не достаточно передает настроение/образный строй композиции; не достаточно выражены идея композиции и художественный образ; наличие тоновых и цветовых эскизов; оформленный планшет;
ОПК-3. Способен использовать в профессиональной деятельности свойства и возможности художественных материалов, техник и технологий, применяемых в изобразительных и визуальных искусствах	ИДК.С.ОПК-3.1. Применяет художественные материалы, техники и технологии при создании произведений церковно-исторической живописи	Оценка в рамках текущего контроля: результатов разработки художественно-графического проекта; результатов конструирования и макетирования изделия лаковой миниатюрной живописи	наличие зарисовок; соблюдение сроков выполнения. Отлично выполненное учебное задание (композиция) соответствует поставленной задаче по каждой конкретной теме; учебное задание (композиция) правильно скомпоновано в заданном формате, выполнено аккуратно; композиция передаёт содержание темы (наличие образности, доминанты); при выполнении работы соблюдена технологическая последовательность; художественно-графический рисунок исполнен четкими и тонкими линиями; найден образное колористическое решение проекта; выражен художественный замысел, включающий элементы эстетических новаций; тоновые и цветовые эскизы тонально разобраны и гармоничны в цвете; оформленный планшет, соответствует требованиям к оформлению;
ПК-12. Способен создавать авторские художественно-графические проекты композиций	ИДК.С.ПК-12.1. Создает авторские художественно-графические проекты композиций	Оценка в рамках текущего контроля: результатов разработки художественно-графического проекта; результатов конструирования и макетирования изделия лаковой миниатюрной живописи	наличие зарисовок; тонкость и четкость линий; соблюдение сроков выполнения задания. РАЗДЕЛ 2 Не удовлетворительно представлен не полный объем заданий, грубо выполнены наброски различных форм изделий из папье-маше, грубые нарушения простановки данных чертежа, грубые нарушения в аксонометрической проекции, грубо выполнена отмывка, не отображающая фактуру, материал и цвет изделия, с грубыми нарушениями выполнен макет по размерам чертежа и грубо окрашен в соответствии указанным требованиям,

Код компетенции	Код индикатора достижения компетенции (ИДК)	Формы и методы контроля и оценки	Критерии оценки (отлично, хорошо, удовлетворительно, неудовлетворительно, зачет, незачет)
			<p>не соблюдение сроков выполнения задания.</p> <p>Удовлетворительно наличие всех заданий, небрежно выполненные наброски различных форм изделий из папье-маше, небрежно выполнен чертеж конструктивной формы изделия из папье-маше, с нарушениями простановки данных необходимых для изготовления изделия, с нарушениями выполненная аксонометрическая проекция, грубо выполнена отмывка, отображающая фактуру, не выражен материал и цвет изделия, с нарушениями выполнен макет, соблюдение сроков выполнения задания.</p> <p>Хорошо наличие всех заданий, не достаточно аккуратно выполненные наброски различных форм изделий из папье-маше, чертеж конструктивной формы изделия из папье-маше, содержащий данные необходимые для изготовления изделия, с небольшими недочетами. аксонометрическая проекция, соответствующая размерам выполненного чертежа, на отмывке по готовой аксонометрической проекции недостаточно выразительно отображена фактура, материал и цвет изделия, с небольшими неточностями выполнен макет в соответствии размерам чертежа и окрашен в соответствии указанным требованиям, соблюдение сроков выполнения задания.</p> <p>Отлично наличие всех заданий, наброски различных форм изделий из папье-маше, выполненные четкой линией; чертеж конструктивной формы изделия из папье-маше, содержащий данные необходимые для изготовления изделия, аксонометрическая проекция, соответствующая размерам выполненного чертежа, отмывка по готовой аксонометрической проекции, отображающая фактуру, материал и цвет изделия; аккуратно выполнен макет в соответствии размерам чертежа и окрашен в соответствии указанным требованиям; соблюдение сроков выполнения задания.</p> <p>РАЗДЕЛ 3. Не удовлетворительно Не удовлетворительно не определена тема композиции / тема не актуальна;</p>

Код компетенции	Код индикатора достижения компетенции (ИДК)	Формы и методы контроля и оценки	Критерии оценки (отлично, хорошо, удовлетворительно, неудовлетворительно, зачет, незачет)
			<p>композиция не передаёт содержание темы; учебное задание (композиция) имеет ошибки компоновки изображения в заданном формате; отсутствие вариаций композиционных решений / композиционные решения низкого качества; не выражена идея композиции и художественный образ; отсутствие зарисовок; не соблюдение сроков выполнения задания.</p> <p>Удовлетворительно определена тема композиции; композиция не передаёт содержание темы (нет образа, не выявлена доминанта); учебное задание (композиция) имеет ошибки компоновки изображения в заданном формате; решения композиции по заданной теме слабо выражены; слабовыраженная идея композиции и художественный образ, отсутствие зарисовок; не соблюдение сроков выполнения задания.</p> <p>Хорошо определена тема композиции; учебное задание (композиция) не имеет ошибок компоновки изображения в заданном формате; композиция не передает в полной мере содержание темы (не прослеживается образ, не выявлена доминанта); наличие вариантов решения композиции по заданной теме; не достаточно выражены идея композиции и художественный образ; наличие зарисовок; соблюдение сроков выполнения.</p> <p>Отлично определена тема композиции; наличие различных вариантов решения композиции по заданной теме; учебное задание (композиция) правильно скомпоновано в заданном формате, выполнено аккуратно; композиция передаёт содержание темы (наличие образности, доминанты); выражен художественный замысел, включающий элементы эстетических новаций; найдено образное решение проекта, наличие качественно выполненных зарисовок; соблюдение сроков выполнения задания.</p>

5.1. Оценочные материалы для текущего контроля и промежуточной аттестации по дисциплине

Фонды оценочных средств

Наименование разделов и тем дисциплины	Коды компетенций и индикаторов достижения, формированию которых способствует элемент программы	Результаты обучения (знать, уметь, владеть)	Технология формирования (вид занятия)	Оценочное средство	б-рейтинговая шкала
<p>Раздел I. Разработка авторских художественно-графических проектов</p> <p>Тема I.1. Разработка композиции архитектурного пейзажа с животным в стиле холуйской лаковой миниатюрной живописи.</p> <p>Тема I.2. Разработка композиции с 1-2 фигурами человека в интерьере.</p> <p>Тема I.3. Разработка композиции на литературную тему с включением фигур людей и животных.</p> <p>Тема I.4. Разработка живописной композиции на религиозную тему.</p> <p>Тема I.5. Разработка композиции на историческую тему.</p> <p>Тема I.6. Разработка сложной многофигурной композиции.</p> <p>Тема I.7. Разработка сложной многоклеимовой композиции.</p>	<p>УК-6./ ИДК.Б.УК-6.1.; ИДК.Б.УК-6.2.; ИДК.Б.УК-6.3.; ИДК.Б.УК-6.4.</p> <p>ОПК-1 / ИДК.С.ОПК-1.1</p> <p>ОПК-2. ИДК.С.ОПК-2.2.</p> <p>ОПК-3./ ИДК.С.ОПК-3.1.</p> <p>ПК-12./ ИДК.С.ПК-12.1</p>	<p>Знать</p> <p>– основы планирования и самоорганизации профессиональной траектории с учетом особенностей как профессиональной, так и других видов деятельности и требований рынка труда;</p> <p>– особенности сбора, анализа, интерпретации и фиксации явлений и образов окружающей действительности выразительными средствами изобразительного искусства;</p> <p>- методы креативного композиционного мышления;</p> <p>- способы работы над авторскими произведениями в области холуйской лаковой миниатюрной живописи, реализации проектной идеи изобразительными средствами;</p> <p>-свойства и возможности художественных материалов, техник и технологий, применяемых в холуйской лаковой миниатюрной живописи;</p> <p>- принципы отбора художественных материалов и технологий, основанных на творческом подходе к поставленным задачам;</p> <p>- методику создания художественно-графических проектов композиций в</p>	<p>Практическая работа:</p> <p>Учебное задание - разработка художественно-графического проекта;</p>	<p>Умение планировать, самоорганизовываться, анализировать, саморазвиваться.</p> <p>Разработка художественно-графического проекта:</p> <p>Идея (актуальность/традиционность /новизна); сбор теоретического и иллюстративного материала по заданной теме. Зарисовки. соблюдение/не соблюдение этапов разработки художественно</p>	<p>Не удовлетворительно</p> <p>выполненное учебное задание (композиция) не соответствует поставленной задаче по теме; композиция не передает содержание темы; линии прописи (графика) не читаемые или очень толстые; при выполнении работы не соблюдена технологическая последовательность; учебное задание (композиция) имеет ошибки компоновки изображения в заданном формате; грубый рисунок; живописное решение выполнено грубо, не аккуратно; грубая техника исполнения; не выражена идея композиции и художественный образ; полное или частичное отсутствие тоновых и цветовых эскизов; не оформлен планшет; отсутствие зарисовок; не соблюдение сроков выполнения задания.</p> <p>Удовлетворительно</p>

Наименование разделов и тем дисциплины	Коды компетенций и индикаторов достижения, формированию которых способствует элемент программы	Результаты обучения (знать, уметь, владеть)	Технология формирования (вид занятия)	Оценочное средство	б-рейтинговая шкала
		<p>традициях холуйской лаковой миниатюрной живописи;</p> <p>- основные приемы работы с теоретическим, иллюстративным и другими материалами при создании произведений церковно-исторической живописи;</p> <p>- способы воплощения творческого замысла с помощью средств художественной выразительности.</p> <p>Уметь</p> <p>– расставлять приоритеты профессиональной деятельности и способы ее совершенствования на основе самооценки;</p> <p>– планировать самостоятельную деятельность в решении профессиональных задач;</p> <p>– подвергать критическому анализу проделанную работу;</p> <p>– находить и творчески использовать имеющийся опыт в соответствии с задачами саморазвития;</p> <p>– собирать, анализировать, интерпретировать и фиксировать явления и образы окружающей действительности выразительными средствами изобразительного искусства;</p> <p>– применять методы креативного композиционного мышления;</p> <p>-разрабатывать проектную идею, основанную на концептуальном,</p>		<p>-графического проекта, раскрытие/ не раскрытие идеи и художественного образа;</p> <p>выразительность/не выразительность композиции оформлен/ не оформлен планшет соблюдение/не соблюдение сроков выполнения. Представление готового художественно -графического проекта</p>	<p>композиция не передает содержание темы (нет образа, не выявлена доминанта);</p> <p>линии прописи (графика) рваные, грубые, не выразительные;</p> <p>при выполнении работы частично не соблюдена технологическая последовательность;</p> <p>учебное задание (композиция) имеет ошибки компоновки изображения в заданном формате;</p> <p>грубый графический рисунок;</p> <p>не гармоничное колористическое решение;</p> <p>грубая техника исполнения;</p> <p>слабовыраженная идея композиции и художественный образ, тоновые и цветовые эскизы не разобраны по тону и цвету, в живописном решении использованы «грязные» цвета;</p> <p>планшет оформлен с нарушениями;</p> <p>отсутствие зарисовок;</p> <p>не соблюдение сроков выполнения задания.</p> <p>Хорошо</p> <p>выполненное учебное задание (композиция) соответствует поставленной задаче по каждой конкретной теме;</p> <p>композиция не передает в полной мере содержание темы (не</p>

Наименование разделов и тем дисциплины	Коды компетенций и индикаторов достижения, формированию которых способствует элемент программы	Результаты обучения (знать, уметь, владеть)	Технология формирования (вид занятия)	Оценочное средство	б-рейтинговая шкала
		<p>творческом подходе к решению художественной задачи;</p> <ul style="list-style-type: none"> - анализировать варианты применения и синтезировать набор возможных решений и научно обосновывать свои предложения; - определять цели и методы отбора художественных материалов, техник и технологий, применяемых в холуйской лаковой миниатюрной живописи; - применять технологии и художественные материалы, определяемые творческим подходом к поставленным задачам; - создавать художественно-графические проекты композиций в традициях холуйской лаковой миниатюрной живописи; - работать с теоретическим, иллюстративным и другими материалами при создании произведений церковно-исторической живописи; - применять способы воплощения творческого замысла с помощью средств художественной выразительности. <p>Владеть</p> <ul style="list-style-type: none"> - навыками выявления стимулов для саморазвития; - навыками определения реалистических целей профессионального роста; 			<p>прослеживается образ, не выявлена доминанта);</p> <p>линии прописи (графика) точные, чёткие, но не выразительные;</p> <p>при выполнении работы соблюдена технологическая последовательность;</p> <p>учебное задание (композиция) не имеет ошибок компоновки изображения в заданном формате;</p> <p>в художественно-графическом рисунке есть недочеты;</p> <p>колористическое решение проекта, не достаточно передает настроение/образный строй композиции;</p> <p>не достаточно выражены идея композиции и художественный образ;</p> <p>наличие тоновых и цветовых эскизов;</p> <p>оформленный планшет;</p> <p>наличие зарисовок;</p> <p>соблюдение сроков выполнения.</p> <p>Отлично</p> <p>выполненное учебное задание (композиция) соответствует поставленной задаче по каждой конкретной теме;</p> <p>учебное задание (композиция) правильно скомпоновано в заданном формате, выполнено аккуратно;</p>

Наименование разделов и тем дисциплины	Коды компетенций и индикаторов достижения, формированию которых способствует элемент программы	Результаты обучения (знать, уметь, владеть)	Технология формирования (вид занятия)	Оценочное средство	б-рейтинговая шкала
		<p>способностью собирать, анализировать, интерпретировать и фиксировать явления и образы окружающей действительности выразительными средствами изобразительного искусства и креативностью композиционного мышления;</p> <ul style="list-style-type: none"> - методами креативного композиционного мышления; - навыками проектирования авторских произведений в области церковно-исторической живописи; - приемами анализа и обобщения информации о свойствах художественных материалов, о техниках и технологиях холуйской лаковой миниатюрной живописи; - навыками отбора художественных материалов; - - навыками применения художественных материалов, техник и технологий, раскрывая их свойства и возможности - методикой создания художественно-графических проектов композиций в традициях холуйской лаковой миниатюрной живописи; - приемами работы с теоретическим, иллюстративным и другими материалами при создании произведений церковно-исторической живописи; 			<p>композиция передаёт содержание темы (наличие образности, доминанты); при выполнении работы соблюдена технологическая последовательность; художественно-графический рисунок исполнен четкими и тонкими линиями; найден образное колористическое решение проекта; выражен художественный замысел, включающий элементы эстетических новаций; тоновые и цветовые эскизы тонально разобраны и гармоничны в цвете; оформленный планшет, соответствует требованиям к оформлению; наличие зарисовок; тонкость и четкость линий; соблюдение сроков выполнения задания.</p>

Наименование разделов и тем дисциплины	Коды компетенций и индикаторов достижения, формированию которых способствует элемент программы	Результаты обучения (знать, уметь, владеть)	Технология формирования (вид занятия)	Оценочное средство	б-рейтинговая шкала
		– методами воплощения творческого замысла с помощью средств художественной выразительности.			
<p>Раздел II. Основы конструирования и макетирования</p> <p>Тема II.1. Материал, форма, цвет предмета в лаковой миниатюрной живописи.</p> <p>Тема II.2. Макет. Виды макетов.</p>	<p>ОПК-3./ ИДК.С.ОПК-3.1.</p>	<p>Знать</p> <p>-свойства и возможности художественных материалов, техник и технологий, применяемых в холуйской лаковой миниатюрной живописи;</p> <p>- принципы отбора художественных материалов и технологий, основанных на творческом подходе к поставленным задачам.</p> <p>Уметь</p> <p>– определять цели и методы отбора художественных материалов, техник и технологий, применяемых в холуйской лаковой миниатюрной живописи;</p> <p>- применять технологии и художественные материалы, определяемые творческим подходом к поставленным задачам.</p> <p>Владеть</p> <p>– приемами анализа и обобщения информации о свойствах художественных материалов, о техниках и технологиях холуйской лаковой миниатюрной живописи;</p> <p>– навыками отбора художественных материалов;</p> <p>- навыками применения художественных материалов, техник и технологий, раскрывая их свойства и возможности</p>	<p>Практическая работа:</p> <p>Учебное задание – выполнение зарисовок, чертежа, аксонометрической проекции, отмывки и макета миниатюрной живописи</p>	<p>Выполнение чертежа, аксонометрической проекции, отмывки, макета простой формы изделия: наличие/отсутствие зарисовок; соблюдение/не соблюдение требований к оформлению чертежа; соблюдение/не соблюдение требований к оформлению аксонометрической проекции; выразительность/не выразительность отмывки; аккуратно/грубо выполнен макет; соблюдение/не соблюдение</p>	<p>Не удовлетворительно</p> <p>представлен не полный объем заданий, грубо выполнены наброски различных форм изделий из папье-маше, грубые нарушения простановки данных чертежа, грубые нарушения в аксонометрической проекции, грубо выполнена отмывка, не отображающая фактуру, материал и цвет изделия, с грубыми нарушениями выполнен макет по размерам чертежа и грубо окрашен в соответствии указанным требованиям, не соблюдение сроков выполнения задания.</p> <p>Удовлетворительно</p> <p>наличие всех заданий, небрежно выполненные наброски различных форм изделий из папье-маше, небрежно выполнен чертеж конструктивной формы изделия из папье-маше, с нарушениями простановки данных необходимых для изготовления изделия,</p>

Наименование разделов и тем дисциплины	Коды компетенций и индикаторов достижения, формированию которых способствует элемент программы	Результаты обучения (знать, уметь, владеть)	Технология формирования (вид занятия)	Оценочное средство	б-рейтинговая шкала
				<p>сроков выполнения.</p> <p>Представление готовых: чертежа, аксонометрической проекции, отмывки, макета простой формы изделия</p>	<p>с нарушениями выполненная аксонометрическая проекция, грубо выполнена отмывка, отображающая фактуру, не выражен материал и цвет изделия, с нарушениями выполнен макет, соблюдение сроков выполнения задания.</p> <p>Хорошо</p> <p>наличие всех заданий, не достаточно аккуратно выполненные наброски различных форм изделий из папье-маше, чертеж конструктивной формы изделия из папье-маше, содержащий данные необходимые для изготовления изделия, с небольшими недочетами.</p> <p>аксонометрическая проекция, соответствующая размерам выполненного чертежа, на отмывке по готовой аксонометрической проекции недостаточно выразительно отображена фактура, материал и цвет изделия, с небольшими неточностями выполнен макет в соответствии размерам чертежа и окрашен в соответствии указанным требованиям, соблюдение сроков выполнения задания.</p>

Наименование разделов и тем дисциплины	Коды компетенций и индикаторов достижения, формированию которых способствует элемент программы	Результаты обучения (знать, уметь, владеть)	Технология формирования (вид занятия)	Оценочное средство	б-рейтинговая шкала
					<p>Отлично наличие всех заданий, наброски различных форм изделий из папье-маше, выполненные четкой линией; чертеж конструктивной формы изделия из папье-маше, содержащий данные необходимые для изготовления изделия, аксонометрическая проекция, соответствующая размерам выполненного чертежа, отмывка по готовой аксонометрической проекции, отображающая фактуру, материал и цвет изделия; аккуратно выполнен макет в соответствии размерам чертежа и окрашен в соответствии указанным требованиям; соблюдение сроков выполнения задания.</p>
<p>Раздел III. Проектирование выпускной квалификационной работы. Тема III.1. Разработка композиции на тему выпускной квалификационной работы.</p>	<p>УК-6./ ИДК.Б.УК-6.1.; ИДК.Б.УК-6.2.; ИДК.Б.УК-6.3.; ИДК.Б.УК-6.4. ОПК-1 / ИДК.С.ОПК-1.1 ОПК-2. ИДК.С.ОПК-2.2. ОПК-3./ ИДК.С.ОПК-3.1. ПК-12./ ИДК.С.ПК-</p>	<p>Знать – основы планирования и самоорганизации профессиональной траектории с учетом особенностей как профессиональной, так и других видов деятельности и требований рынка труда; – особенности сбора, анализа, интерпретации и фиксации явлений и образов окружающей действительности выразительными средствами изобразительного искусства;</p>	<p>Практическая работа: Учебное задание – разработка художественно-графического рисунка композиции</p>	<p>Умение планировать, самоорганизовываться, анализировать, саморазвиваться. Разработка композиции на тему</p>	<p>Не удовлетворительно не определена тема композиции / тема не актуальна; композиция не передает содержание темы; учебное задание (композиция) имеет ошибки компоновки изображения в заданном формате; отсутствие вариаций композиционных решений /</p>

Наименование разделов и тем дисциплины	Коды компетенций и индикаторов достижения, формированию которых способствует элемент программы	Результаты обучения (знать, уметь, владеть)	Технология формирования (вид занятия)	Оценочное средство	б-рейтинговая шкала
	12.1	<p>- методы креативного композиционного мышления;</p> <p>- способы работы над авторскими произведениями в области холуйской лаковой миниатюрной живописи, реализации проектной идеи изобразительными средствами;</p> <p>- свойства и возможности художественных материалов, техник и технологий, применяемых в холуйской лаковой миниатюрной живописи;</p> <p>- принципы отбора художественных материалов и технологий, основанных на творческом подходе к поставленным задачам;</p> <p>- методику создания художественно-графических проектов композиций в традициях холуйской лаковой миниатюрной живописи;</p> <p>- основные приемы работы с теоретическим, иллюстративным и другими материалами при создании произведений церковно-исторической живописи;</p> <p>- способы воплощения творческого замысла с помощью средств художественной выразительности.</p> <p>Уметь</p> <p>– расставлять приоритеты профессиональной деятельности и способы ее совершенствования на основе самооценки;</p>		<p>выпускной квалификационной работы:</p> <p>Идея (актуальность/традиционность/новизна);</p> <p>сбор теоретического и иллюстративного материала по заданной теме. наличие/отсутствие зарисовок;</p> <p>раскрытие/ не раскрытие идеи и художественного образа;</p> <p>выразительность/не выразительность композиции;</p> <p>соблюдение/не соблюдение сроков выполнения.</p> <p>Представление графического рисунка композиции на</p>	<p>композиционные решения низкого качества;</p> <p>не выражена идея композиции и художественный образ;</p> <p>отсутствие зарисовок;</p> <p>не соблюдение сроков выполнения задания.</p> <p>Удовлетворительно</p> <p>определена тема композиции;</p> <p>композиция не передает содержание темы (нет образа, не выявлена доминанта);</p> <p>учебное задание (композиция) имеет ошибки компоновки изображения в заданном формате;</p> <p>решения композиции по заданной теме слабо выражены;</p> <p>слабовыраженная идея композиции и художественный образ;</p> <p>отсутствие зарисовок;</p> <p>не соблюдение сроков выполнения задания.</p> <p>Хорошо</p> <p>определена тема композиции;</p> <p>учебное задание (композиция) не имеет ошибок компоновки изображения в заданном формате;</p> <p>композиция не передает в полной мере содержание темы (не прослеживается образ, не выявлена доминанта);</p> <p>наличие вариантов решения композиции по заданной теме;</p>

Наименование разделов и тем дисциплины	Коды компетенций и индикаторов достижения, формированию которых способствует элемент программы	Результаты обучения (знать, уметь, владеть)	Технология формирования (вид занятия)	Оценочное средство	б-рейтинговая шкала
		<ul style="list-style-type: none"> – планировать самостоятельную деятельность в решении профессиональных задач; – подвергать критическому анализу проделанную работу; – – находить и творчески использовать имеющийся опыт в соответствии с задачами саморазвития; – собирать, анализировать, интерпретировать и фиксировать явления и образы окружающей действительности выразительными средствами изобразительного искусства; – – применять методы креативного композиционного мышления; -разрабатывать проектную идею, основанную на концептуальном, творческом подходе к решению художественной задачи; – анализировать варианты применения и синтезировать набор возможных решений и научно обосновывать свои предложения; – определять цели и методы отбора художественных материалов, техник и технологий, применяемых в холуйской лаковой миниатюрной живописи; - применять технологии и художественные материалы, определяемые творческим подходом к поставленным задачам; - создавать художественно-графические проекты композиций в традициях 		<p>тему выпускной квалификационной работы.</p>	<p>не достаточно выражены идея композиции и художественный образ;</p> <p>наличие зарисовок;</p> <p>соблюдение сроков выполнения.</p> <p>Отлично</p> <p>определена тема композиции;</p> <p>наличие различных вариантов решения композиции по заданной теме;</p> <p>учебное задание (композиция) правильно скомпоновано в заданном формате, выполнено аккуратно;</p> <p>композиция передаёт содержание темы (наличие образности, доминанты);</p> <p>выражен художественный замысел, включающий элементы эстетических новаций;</p> <p>найдено образное решение проекта, наличие качественно выполненных зарисовок;</p> <p>соблюдение сроков выполнения задания.</p>

Наименование разделов и тем дисциплины	Коды компетенций и индикаторов достижения, формированию которых способствует элемент программы	Результаты обучения (знать, уметь, владеть)	Технология формирования (вид занятия)	Оценочное средство	б-рейтинговая шкала
		<p>холуйской лаковой миниатюрной живописи;</p> <ul style="list-style-type: none"> - работать с теоретическим, иллюстративным и другими материалами при создании произведений церковно-исторической живописи; - применять способы воплощения творческого замысла с помощью средств художественной выразительности. <p>Владеть</p> <ul style="list-style-type: none"> – навыками выявления стимулов для саморазвития; – – навыками определения реалистических целей профессионального роста; способностью собирать, анализировать, интерпретировать и фиксировать явления и образы окружающей действительности выразительными средствами изобразительного искусства и креативностью композиционного мышления; – методами креативного композиционного мышления; - навыками проектирования авторских произведений в области церковно-исторической живописи; – приемами анализа и обобщения информации о свойствах художественных материалов, о техниках и технологиях холуйской лаковой миниатюрной живописи; 			

Наименование разделов и тем дисциплины	Коды компетенций и индикаторов достижения, формированию которых способствует элемент программы	Результаты обучения (знать, уметь, владеть)	Технология формирования (вид занятия)	Оценочное средство	б-рейтинговая шкала
		<ul style="list-style-type: none"> - навыками отбора художественных материалов; - - навыками применения художественных материалов, техник и технологий, раскрывая их свойства и возможности - методикой создания художественно-графических проектов композиций в традициях холуйской лаковой миниатюрной живописи; - приемами работы с теоретическим, иллюстративным и другими материалами при создании произведений церковно-исторической живописи; - методами воплощения творческого замысла с помощью средств художественной выразительности. 			

Типовые контрольные задания или иные материалы, необходимые для оценки знаний, умений, навыков и (или) опыта деятельности, характеризующих этапы формирования компетенций в процессе освоения программы дисциплины:

Раздел I. Разработка авторских художественно-графических проектов

Тема I.1. Разработка композиции архитектурного пейзажа с животным в стиле холуйской лаковой миниатюрной живописи.



Тема I.2. Разработка композиции с 1-2 фигурами человека в интерьере.



Тема I.3. Разработка композиции на литературную тему с включением фигур людей и животных.



Тема I.4. Разработка живописной композиции на религиозную тему.



Тема I.5. Разработка композиции на историческую тему.



Тема I.6. Разработка сложной многофигурной композиции.



Тема I.7. Разработка сложной многоклеймовой композиции.



Раздел II. Основы конструирования и макетирования

Тема II.1. Материал, форма, цвет предмета в лаковой миниатюрной живописи.

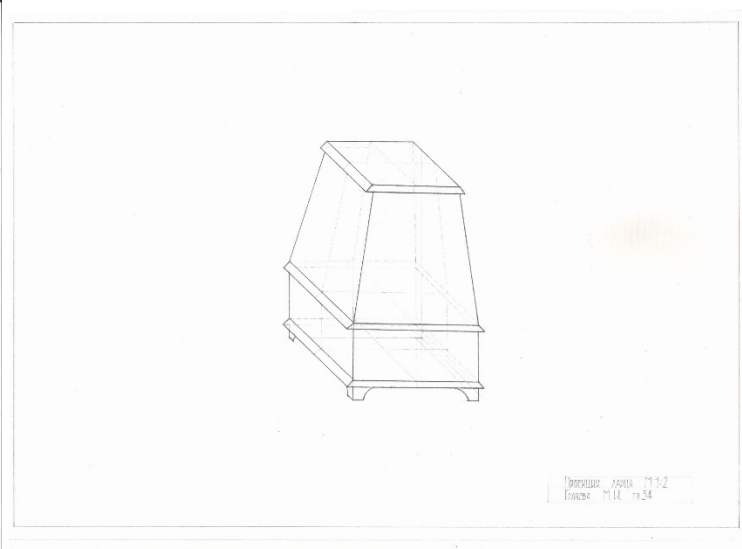
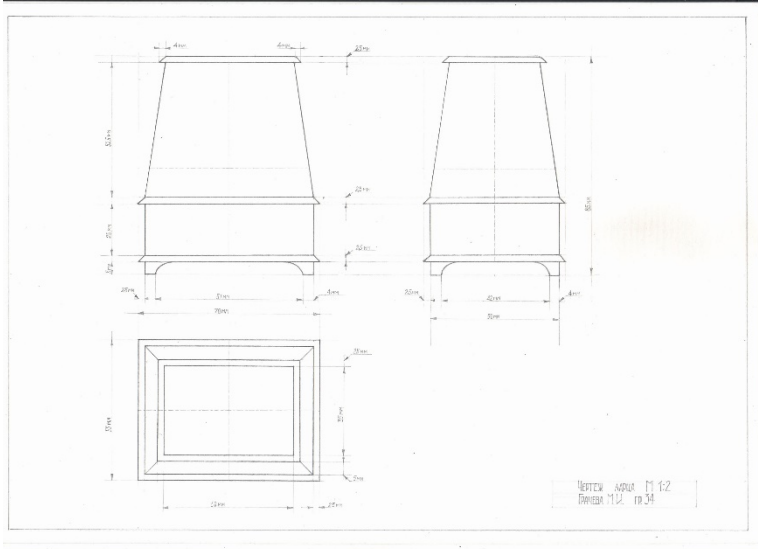



Тема II.2. Макет. Виды макетов.

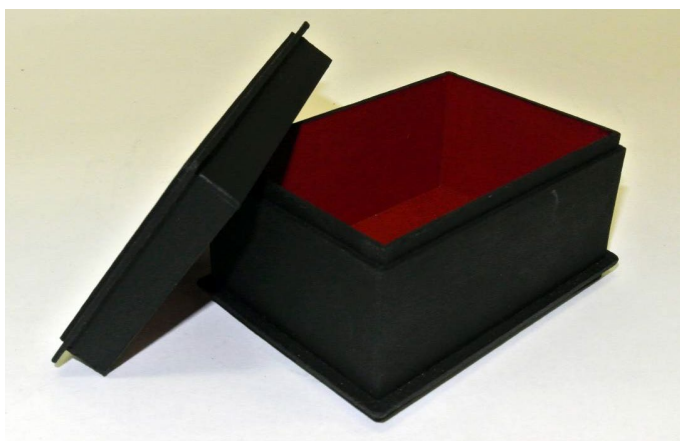

Раздел III. Проектирование выпускной квалификационной работы.

Тема III.1. Разработка композиции на тему выпускной квалификационной работы.